

la classe à l'Opéra / die Oper entdecken

AUTOUR DU BALLET  
DE BENJAMIN BRITTEN :  
*LE PRINCE DES PAGODES*

# la danse

Opéra  
national  
du  
rhin

SCÉNÉI  
CRDP  
ALSACE

Pädagogische Hochschule Karlsruhe  
University of Education  
Ecole Supérieure de Pédagogie



la classe à l'Opéra / die Oper entdecken

# la danse

AUTOUR DU BALLET  
DE BENJAMIN BRITTEN,  
*LE PRINCE DES PAGODES*



# | sommaire /

- Avant-propos** (page 4)
- i1** Les métiers de la danse (page 5)
  - a1** Mots casés (page 6)
  - a2** Mémoire (page 7)
  - i2** Découverte ONR (page 8)
  - a3** QCM (page 9)
  - i3** Le chorégraphe (page 10)
  - a4** Le corps de l'interprète (page 11)
  - i4** Le danseur, sa mémoire et la chorégraphie (page 12)
  - i5** Comment monte-t-on un ballet ? (page 13)
  - a5** Comment monte-t-on un ballet ? (page 14)
  - i6** L'échauffement et la concentration (page 15)
  - a6** Le danseur : artiste et sportif (page 16)
  - i7** Le danseur : artiste et sportif (page 17)
  - i8** Histoire de la danse (page 18)
  - m1** Les pointes et demi-pointes (page 19)
  - i9** Les positions de bases et les pas (page 20)
  - i10** Benjamin Britten et son époque (page 21)
  - a7** Benjamin Britten et son époque (page 22)
  - m2** Les œuvres de B. Britten en classe (page 23)
  - m3** Résumé du *Prince des pagodes* (page 24)
  - i11** Résumé du *Prince des pagodes* (page 25)
  - a8** Les décors dans le *Prince des Pagodes* (page 26)
  - m4** Les intentions du décorateur (page 27)
  - a9** Les costumes (page 28)
  - m5** La chorégraphie de B. d'At (page 29)
  - m6** Les quatre rois (page 30)
  - m7** Le roi du Nord (page 31)
  - m8** Le roi de l'Est (page 32)
  - m9** Le roi de l'Ouest (page 33)
  - m10** Le roi du Sud (page 34)
  - i12** Les hippocampes (page 35)
  - m11** Les hippocampes (page 36)
  - a10** Fabriquer un boudruchophone (page 37)
  - a11** Partition des hippocampes (page 38)
  - m12** Les poissons (page 37)
  - a12** Fabriquer un bâton de pluie (page 39)
  - a13** Fabriquer un chime (page 40)
  - a14** Fabriquer un poisson en papier mâché (page 41)
  - i13** Le gamelan balinais (page 42)
  - m13** Polyphonie (page 43)
  - i14** Le Prince des pagodes [scène 2] (page 44)
  - a15** Le Prince des pagodes (page 45)
  - m14** Les pagodes [mouvements] (page 46)
  - m15** Le dragon et les pagodes (page 47)
  - i15** Le dragon (page 48)
  - a16** Le dragon (page 49)
  - m16** La valse des nuages, des étoiles et de la lune (page 50)
  - m17** La valse des nuages, des étoiles et de la lune (page 51)
  - a17** La valse des nuages, des étoiles et de la lune (page 52)
- Bibliographie** (page 102)
- i1** Die Berufe rund um das Ballett (page 53)
  - a1** Wortgitterrätsel (page 54)
  - a2** Memory (page 55)
  - i2** Auf Entdeckungsreise durch das BONR (page 56)
  - a3** Fragebogen zur ONR (page 57)
  - i3** Der Choreograf (page 58)
  - i4** Der Tänzer und sein Gedächtnis (page 59)
  - i5** Wie entsteht eine Ballettszenierung ? (page 60)
  - a5** Wie entsteht eine Ballettszenierung? (page 61)
  - i6** Kurz vor der Vorstellung (page 62)
  - a6** Der Tänzer, ein Künstler und Sportler zugleich (page 63)
  - i7** Der Tänzer... (page 64)
  - i8** Die Geschichte des Balletttanzes (page 65)
  - m1** Von Spitzenschuhen und Tanzschuhen (page 66)
  - i9** Die Tanzpositionen (page 67)
  - i10** Benjamin Britten und seine Epoche (page 68)
  - a7** Benjamin Britten und seine Epoche (page 69)
  - m2** Musik von Benjamin Britten... (page 70)
  - m3** Zusammenfassung *Der Prinz der Pagoden* (page 71)
  - i11** *Der Prinz der Pagoden* (page 72)
  - a8** Bühnenbilder vom *Prinz der Pagoden* (page 73)
  - m4** Die Absichten des Bühnenbildners (page 74)
  - a9** Die Kostüme (page 75)
  - m5** Die Choreographie von Bertrand d'At (page 76)
  - m6** Die vier Könige (page 77)
  - m7** König des Nordens (page 78)
  - m8** König des Ostens (page 79)
  - m9** König des Westens (page 80)
  - m10** König des Südens (page 81)
  - i12** Die Seepferdchen (page 82)
  - m11** Die Seepferdchen (page 83)
  - a10** Herstellung eines Gummihaut-Schlaginstruments (page 84)
  - a11** Partition (page 85)
  - m12** Die Fische (page 86)
  - a12** Einen Regenstab herstellen (page 87)
  - a13** Eine Chime bauen (page 88)
  - a14** Fische aus Pappmaché herstellen (page 89)
  - i13** Balinesisches Gamelan (page 90)
  - m13** Polyphonie im Stil des Gamelans [Hören] (page 91)
  - i14** Die Pagoden [Szene 2] (page 92)
  - a15** Die Pagoden (page 93)
  - m14** Die Pagoden (page 94)
  - m15** Der Drache und die Pagoden (page 95)
  - i15** Der Drache (page 96)
  - a16** Der Drache (page 97)
  - m16** Der Walzer der Wolken, der Sterne und des Mondes (page 98)
  - m17** Musikauszüge (page 99)
  - a17** Der Walzer der Wolken, der Sterne und des Mondes (page 100)
  - a17** Der Walzer der Wolken, der Sterne und des Mondes (page 101)

**i** > fiche d'information **en français / en allemand**

**a** > fiche d'activité **en français / en allemand**

**m** > fiche méthodologique **en français / en allemand**

# avant-propos /

Tout comme l'an passé, la collaboration transfrontalière entre la **Pädagogische Hochschule** de Karlsruhe et l'**TUFM d'Alsace**, en partenariat avec l'**Opéra national du Rhin** et le **CRDP d'Alsace**, a porté ses fruits : un deuxième document pédagogique de la série « **la classe à l'Opéra** » vous est ainsi proposé. En relation avec la programmation de la saison de l'Opéra national du Rhin, le ballet constitue l'objet de ce travail. Le choix s'est donc porté sur **le Prince des Pagodes**, une œuvre de Benjamin BRITTEN.

Le présent document comporte des fiches pédagogiques à destination des enseignants et des élèves des cycles de l'**école élémentaire** et du **collège**. Cette édition, entièrement bilingue, vous propose l'intégralité de ces fiches à la fois en langue française et en langue allemande.

Les pédagogues y trouveront des clés pour un enseignement original des arts. Dans la conception des contenus, l'effort a tout particulièrement porté sur la prise en compte de la diversité des composantes artistiques mais aussi, et tout autant, sur les passerelles que l'on peut à maintes occasions jeter entre elles.

Dans un ballet, la mise en espace du mouvement et le temps musical sont en situation de constante réciprocité, s'appuyant sur une thématique ou un argument, servis par les décors et les costumes. Cela permet au pédagogue d'entrevoir la richesse d'un tel terreau.

Après avoir épuisé les nombreuses ressources de cette parution, l'enseignant pourra transposer et réinvestir, vers d'autres ballets plus connus, les fiches qu'il aura eu l'occasion d'expérimenter avec sa classe.

Les auteurs ont eu le souci de proposer des démarches pédagogiques pour tous les niveaux de classes d'école primaire et de collège. Ils ont veillé, à travers les divers contenus présentés, à ne décourager aucun enseignant, quelles que soient ses compétences artistiques.

À travers ces pistes de travail, chacun pourra donner un nouvel élan à son enseignement des arts et apporter ainsi plus d'arguments à sa classe. C'est en tous cas le vœu que forme l'équipe de conception de cette nouvelle publication.

*Remarque : il est possible d'acquérir auprès de l'Opéra national du Rhin, le compact-disc de la musique du Prince des pagodes (prix : 25 euros), fort utile pour ce travail. Renseignements : [jeunes@onr.fr](mailto:jeunes@onr.fr) ou 03 88 75 48 73.*

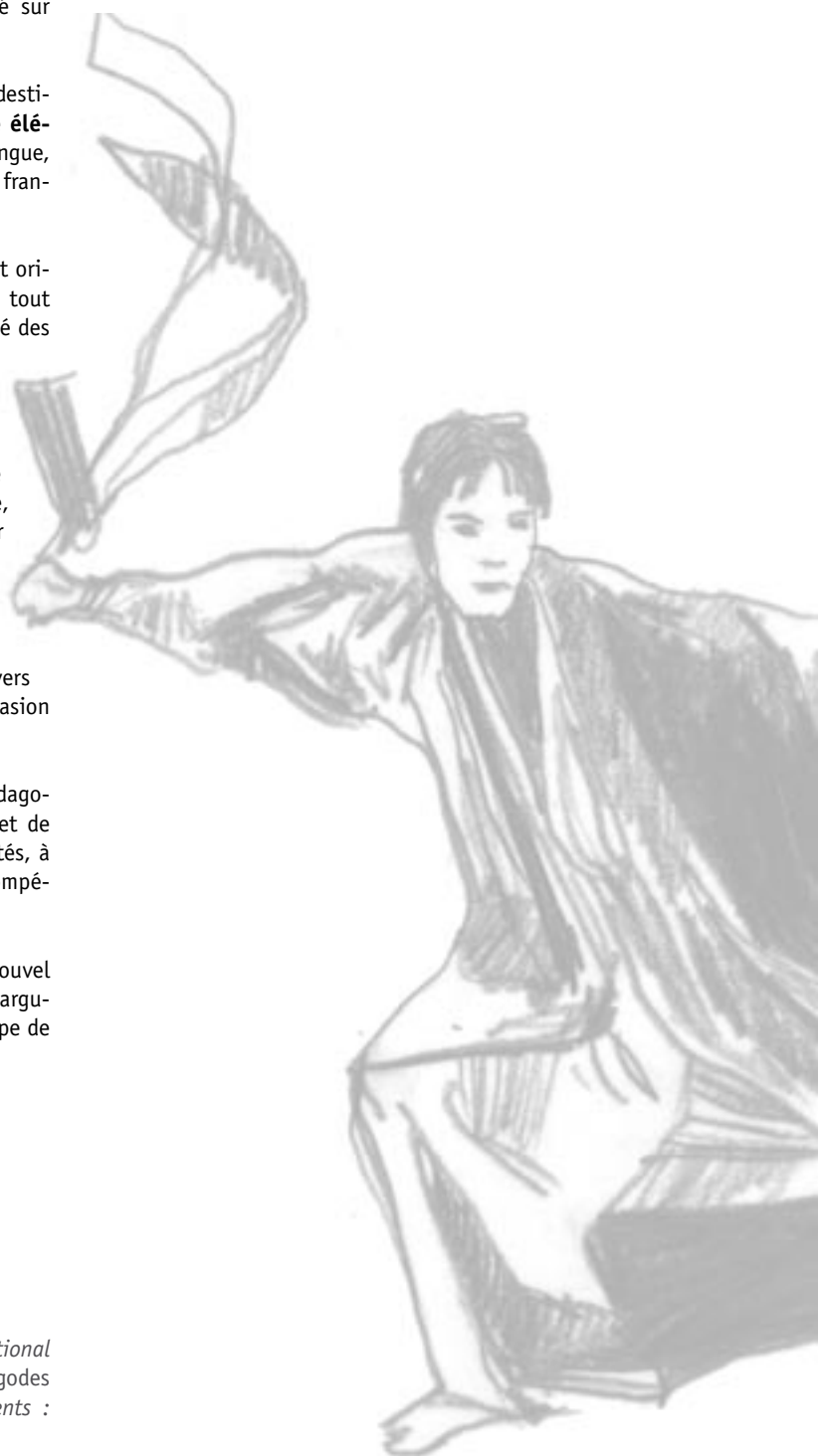

## LES MÉTIERS DE LA DANSE

Ils sont regroupés en **3** grandes catégories

### LE PERSONNEL ARTISTIQUE

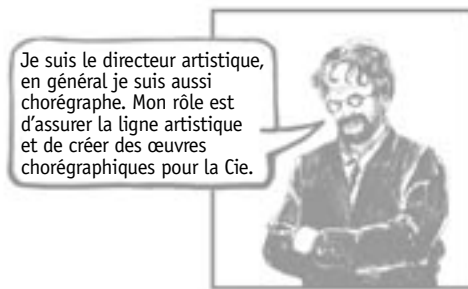

La musique d'un ballet peut être jouée par un pianiste seul, lors des répétitions. Mais lors des représentations, c'est tout l'orchestre dirigé par son chef que l'on entend.

### LE PERSONNEL TECHNIQUE

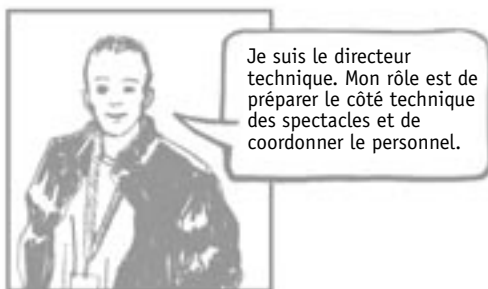

Le personnel technique se compose de l'habilleur, l'accessoiriste, la maquilleuse, le régisseur lumières, l'électricien et le machiniste.

### LE PERSONNEL ADMINISTRATIF



## MOTS CASÉS

## CHERCHER LES MOTS DANS LA GRILLE, HORIZONTALEMENT ET VERTICALEMENT

DANSEUR – DANSEUSE – OPÉRA – BALLET – HABILLEUR  
 CHORÉGRAPHE – PIANISTE – MAQUILLEUSE – ACCESSOIRISTE - PAS

C	H	C	O	R	D	O	S	C	H	O	R	E	G	R	A	P	H	E
E	J	L	N	S	J	L	N	Y	I	A	W	H	L	W	X	C	H	L
A	H	L	D	D	H	M	J	X	B	M	G	B	R	A	X	C	H	E
F	M	F	I	V	C	F	G	I	S	I	A	O	E	U	X	G	S	A
A	A	O	N	S	T	E	E	O	H	F	D	P	A	S	B	C	D	M
S	Q	O	B	K	D	T	G	D	A	N	S	E	U	R	F	A	H	N
F	U	U	V	J	R	R	R	O	R	D	Y	R	B	G	S	B	K	S
P	I	A	N	I	S	T	E	D	C	H	S	A	Z	B	F	X	B	P
Z	L	P	I	D	J	P	L	A	X	E	D	B	J	K	L	N	A	E
E	L	L	A	C	C	E	S	S	O	I	R	I	S	T	E	E	L	X
N	E	U	S	H	P	V	U	Y	C	G	E	S	B	P	H	D	L	U
F	U	B	J	S	G	K	V	C	J	D	A	N	S	E	U	S	E	C
A	S	E	N	T	U	R	E	F	N	O	I	K	F	I	L	Y	T	H
N	E	F	D	N	L	D	N	Z	D	I	D	H	F	S	S	K	J	E
H	A	B	I	L	L	E	U	R	B	V	A	S	H	N	K	X	D	H

## RELIER LES PHRASES CORRESPONDANTES

Danseur •  
 Administrateur •  
 Chorégraphe •  
 Maquilleuse •  
 Habilleur •  
 Pianiste •  
 Maître de ballet •

- Je réalise la chorégraphie.
- Je donne des cours de danse.
- J'interpète la chorégraphie.
- J'accompagne les danseurs au piano.
- Je maquille les danseurs.
- J'aide les danseurs à s'habiller.
- J'organise des tournées du ballet.

## MÉMORY

Colle le tableau sur un carton.  
Découpe chaque case.  
Retourne-les, mélange-les bien puis retrouve les deux cases correspondantes.  
Joue avec un partenaire.



	JE DANSE.		JE CRÉE LA CHORÉGRAPHIE.
	JE RÉPÈTE LA CHORÉGRAPHIE AVEC LES DANSEURS.		JE JOUE DU PIANO.
	JE M'OCCUPE DE LA TECHNIQUE (décors, lumières...)		JE DONNE LES INSTRUCTIONS.
	JE M'OCCUPE DES TOURNÉES.		JE PUBLIE LES INFORMATIONS.

## PARTONS À LA DÉCOUVERTE DU BONR

Voici une interview avec **Bertrand d'At**, directeur du BONR.

**Christophe M.** : Bonjour. Tout d'abord que signifient les lettres BONR ?

**Bertrand d'At.** : *B pour Ballet, O, vous l'aurez compris pour Opéra et les lettres N et R pour national du Rhin.*

**C.M.** : Pouvez-vous nous donner plus d'informations sur le BONR ?

**B. d'A.** : *Les activités du BONR sont réparties sur trois villes : Strasbourg, où il y a la direction générale, Mulhouse, où réside la compagnie de danse et Colmar, où travaillent les jeunes chanteurs professionnels. L'ONR a été fondé en 1972 en même temps que le Ballet.*

**C.M.** : Justement, quelle est la particularité du BONR ?

**B. d'A.** : *Nous sommes à la fois un centre chorégraphique national produisant et diffusant différents spectacles chorégraphiques, tout en étant également un ballet de répertoire avec des représentations de ballets classiques comme Le Lac des Cygnes, Casse-noisette ou Roméo et Juliette.*

**C.M.** : Et quels sont vos principaux lieux de travail pour préparer de tels spectacles ?

**B. d'A.** : *Un danseur commence la journée au studio, passe parfois par la salle de musculation, puis par sa loge pour ensuite se produire sur scène. Nous avons trois studios et répêtons aussi sur les plateaux des salles de spectacle.*

**C.M.** : Combien de danseurs se produisent sur scène ?

**B. d'A.** : *Au BONR nous avons une troupe de 36 danseurs dont 18 filles et 18 garçons. Presque tout le monde est sur scène à chaque spectacle.*

**C.M.** : Et combien de spectacles produisez-vous par an ?

**B. d'A.** : *Nous avons environ 70 représentations par an incluant un mois et demi de tournée.*

**C.M.** : Merci, Bertrand d'At, d'avoir bien voulu répondre à nos questions.



Photo : Jean-Luc Tanghe  
Ballet de l'Opéra national du Rhin

La troupe du BONR. Photo : Jean-Luc Tanghe - Ballet de l'Opéra national du Rhin



Le chorégraphe au moment des répétitions.

Photo : Jean-Luc Tanghe - Ballet de l'Opéra national du Rhin





## QUESTIONNAIRE À CHOIX MULTIPLES SUR L'ONR

*Je coche la bonne réponse*

1. Qu'est-ce que l'abréviation « BONR » veut dire ?
- Ballet de l'Opéra national du Rhin
  - Bonne Organisation nationale du Royaume
  - Bel Orchestre national de Rennes

2. En quelle année a été créé l'ONR ?
- 1970
  - 1972
  - 1824

3. Dans quelle ville n'y a-t-il pas d'activité du BONR ?
- Strasbourg
  - Metz
  - Colmar
  - Mulhouse

4. Combien y a-t-il de danseurs dans le Ballet de l'Opéra national du Rhin ?
- 24
  - 36
  - 42

5. Dans quelle ville est installée la compagnie ?
- Strasbourg
  - Mulhouse
  - Colmar

6. Comment s'appelle l'actuel directeur du BONR ?
- Brigitte Lefèvre
  - Bertrand d'At
  - Maurice Béjart

7. Combien de personnes travaillent en permanence à l'Opéra national du Rhin ?
- 1270
  - 350
  - 270

8. Combien de représentations donne le Ballet par an ?
- environ 60
  - environ 70
  - environ 120

9. Pendant combien de temps les danseurs sont-ils en tournée par année ?
- un an
  - 3 mois
  - un mois et demi

L'Opéra de Strasbourg | Photo : Alain Kaiser.



La salle et la scène de l'Opéra | Photo : Alain Kaiser

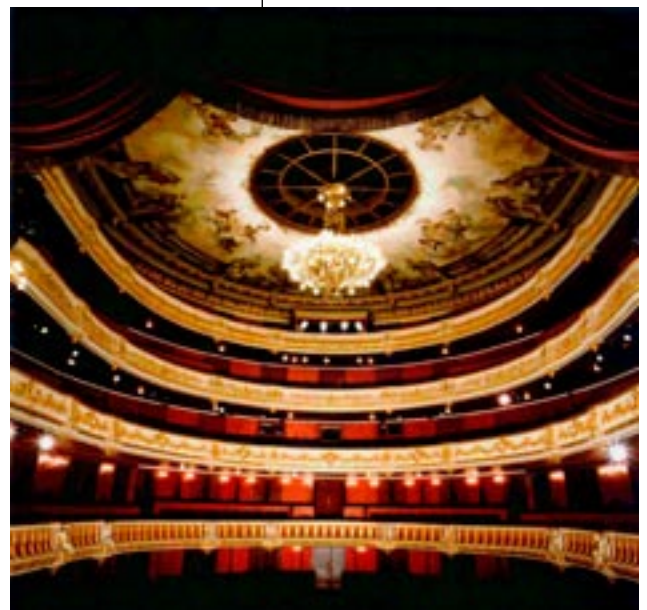

## LE CHORÉGRAPHE

### QU'EST-CE QU'UN CHORÉGRAPHE ?

Le chorégraphe imagine un ballet dont il crée la structure, le scénario, puis réalise la chorégraphie des danses et parfois la musique. Il faut être attentif à la musique, aux costumes, à l'éclairage et au décor.

Pendant les répétitions, le chorégraphe travaille avec les danseurs en leur apprenant les pas qu'il a imaginé pour la chorégraphie. Le métier de chorégraphe exige une expérience professionnelle de danseur. Un chorégraphe collabore en permanence avec les danseurs, les décorateurs, les maquilleurs, les techniciens de l'éclairage et du son, les musiciens...

### COMMENT TRAVAILLE-T-IL ?

Le chorégraphe commence souvent son travail un an déjà avant le spectacle. Au début, il trouve une idée intéressante à partir de laquelle il crée un découpage chorégraphique puis les mouvements de danse en rapport avec son idée. Certains chorégraphes partent des mouvements et cherchent ensuite la musique adaptée aux pas. D'autres choisissent d'abord la musique et créent ensuite les mouvements de danse. Lorsque les idées sont claires, les répétitions en studio peuvent commencer : certains chorégraphes montrent les mouvements qu'ils désirent avec précision. D'autres laissent la créativité et l'improvisation des danseurs développer la chorégraphie pour ensuite choisir et organiser les éléments chorégraphiques.

Une semaine avant le spectacle tous les éléments (la danse, la musique, l'éclairage, les costumes et le décor) sont assemblés sur scène. Le chorégraphe corrige jusqu'au bout tous les détails de l'œuvre.



Photos : Jean-Luc Tanghe  
Ballet de l'Opéra national du Rhin

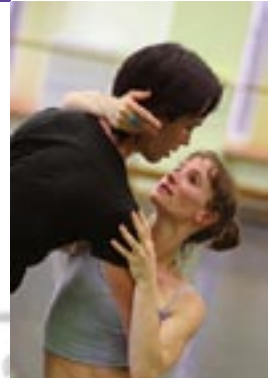

Répétition. Photo : Jean-Luc Tanghe - Ballet de l'Opéra national du Rhin





a

## LE CORPS DE L'INTERPRÈTE EST L'OUTIL DU CHORÉGRAPHE\*

En regardant les extraits vidéos, essaie de répondre aux questions suivantes :

### LE DANSEUR

- Combien de temps dure environ la formation d'un danseur ?
- Est-ce un danseur ou une danseuse qui utilise souvent des pointes ?
- Quel est l'outil de travail d'un danseur professionnel ?
- Vers quel âge commence et s'arrête la carrière d'un danseur professionnel ?

### LE MAÎTRE DE BALLET

- Essaie d'expliquer le rôle d'un maître de ballet :
  - Lors de la classe
  - Lorsqu'on répète un spectacle
- Le Maître de ballet est-il un ancien danseur ?

### LA CLASSE

- Quels sont les noms des deux parties d'une classe de danse ?
- Essaie d'expliquer leur contenu
- À quoi sert la classe ?

### LE CHORÉGRAPHE

- Quel est le rôle du chorégraphe ?
- Comment fait-il pour expliquer aux danseurs ce qu'il souhaite ?

### À PARTIR DES EXTRAITS VIDÉOS DU SPECTACLE

Dans un spectacle de danse, il n'y a pas de parole. Les mouvements, la musique, l'atmosphère et tous les éléments de la scénographie (décors, lumières, costumes) permettent de comprendre l'intrigue.

En regardant les extraits du *Prince des pagodes*, relie chaque partie avec l'adjectif qui, selon toi, lui correspond le mieux :

L'entrée du Prince •	• Amusants
Les mouvements des pagodes •	• Puissant/fort
Le combat •	• Fantastiques (surréalistes)
Le pas de deux •	• Majestueux
Le roi du Sud •	• Exotiques
Les créatures marines •	• Effrayant
Le Dragon et les pagodes •	• Festif
L'ensemble •	• Émouvant

\* Pour se procurer des extraits vidéos, contacter le département jeune public de l'Opéra national du Rhin : [jeunes@onr.fr](mailto:jeunes@onr.fr) ou 03 88 75 48 73.

## LE DANSEUR, SA MÉMOIRE ET LA CHORÉGRAPHIE

Si vous croyez que l'apprentissage d'une chorégraphie est comparable à l'apprentissage du vocabulaire dans les classes de langue, vous vous trompez...

D'abord une chorégraphie existe rarement sous forme écrite, si bien qu'un danseur ne peut pas profiter d'un support explicatif. Actuellement, les danseurs travaillent avec des Maîtres de Ballet qui leur apprennent la chorégraphie et utilisent aussi des enregistrements vidéo, mais plus que tout, leur mémoire est indispensable.

*Le chorégraphe communique des idées très précises et concrètes aux danseurs, qui se chargent de les interpréter. La conjonction des émotions, de la musique, des mouvements et des sensations corporelles ayant pour support une histoire leur permet de mieux intégrer la chorégraphie. Les répétitions de la chorégraphie aboutissent à un automatisme des mouvements et à une appropriation du rôle.*

La mémoire corporelle est une des qualités du danseur. Cela veut dire, qu'il ne faut pas seulement se souvenir de l'enchaînement des pas de la chorégraphie, mais aussi des émotions exprimées par son propre corps évoluant en harmonie avec l'intrigue et la musique.

La chorégraphie n'est pas totalement déterminée par le chorégraphe, elle se construit avec les danseurs. Il reste toujours de la place pour l'improvisation individuelle des danseurs. Le fait qu'ils participent activement à la réalisation du ballet favorise la mémorisation de la chorégraphie.

Sarabande à deux, Pécour, 1712.

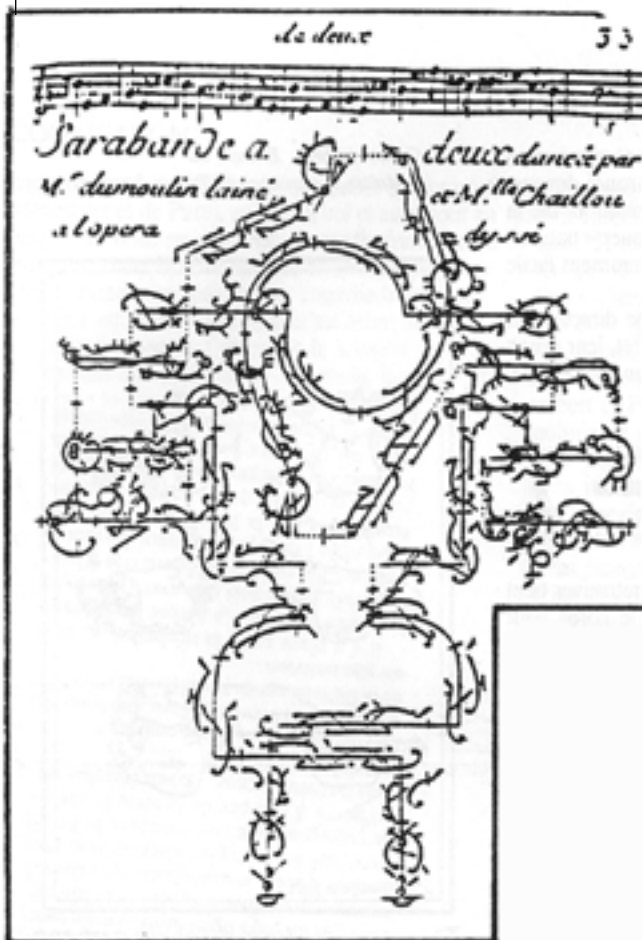

Les codes de bras (extrait du Maître à danser de Pierre Rameau, 1725).

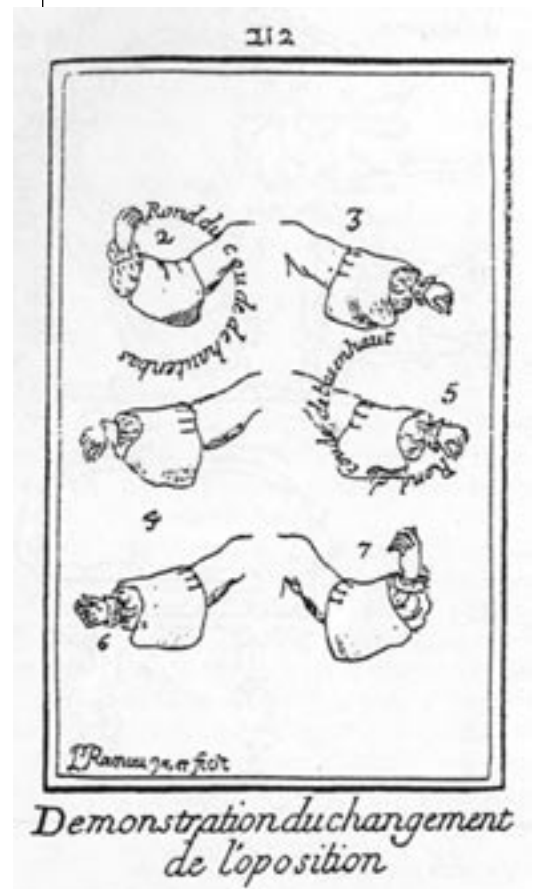

## COMMENT MONTE-T-ON UN BALLET ?

### LES ÉTAPES

#### 1

**1 à 2 ans avant la 1<sup>ère</sup> représentation :** une idée germe chez le chorégraphe, l'inspiration peut naître à partir :



- du désir de communiquer par le geste,
- du désir d'explorer différents moyens d'exprimer des sentiments,
- du désir d'appréhender des thèmes sociaux ou politiques,
- de la perception de la nature,
- d'un poème ou d'une histoire,
- des arts visuels : tableaux, photographies,
- d'impressions de voyages,
- d'une musique.

*La musique est la plupart du temps créée spécialement pour une chorégraphie, mais elle peut être aussi une composition préexistante et devenir le point de départ de la construction du ballet.*

*Pour la scénographie, le chorégraphe fait appel à des artistes chargés de mettre en œuvre les décors (le décorateur), les costumes (le costumier) et l'éclairage (l'éclairagiste). Il dirige et coordonne toutes les activités.*

#### 2

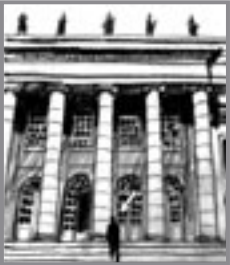

**1 an ou au plus tard 6 mois avant la 1<sup>ère</sup> représentation :** le chorégraphe présente le projet à l'équipe de l'Opéra.

Il s'agit de la matérialisation des décors, des costumes et accessoires. Pour la partie des costumes et des décors, ce sont le costumier et le décorateur qui s'en chargent. Dans la pratique, la même personne est quelquefois costumier et décorateur.

#### 3



**8 à 10 semaines avant la 1<sup>ère</sup> représentation :** le chorégraphe distribue les rôles aux danseurs.

À cette étape, les ateliers de l'Opéra fabriquent les décors et confectionnent les costumes sur mesure. Un travail sur les perruques et le maquillage commence parallèlement.

#### 4



**6 à 8 semaines avant la 1<sup>ère</sup> représentation :** les répétitions en studio commencent.

Pour accompagner la danse, la plupart du temps on utilise une musique enregistrée si l'enregistrement existe déjà. Sinon, elle est jouée au piano.

En règle générale, les danseurs répètent sans costume ni décor. Mais pour certaines chorégraphies, les danseurs doivent répéter en costumes afin de s'y habituer. Ainsi, pour le spectacle *Le Prince des pagodes*, les danseurs ont dû adapter leurs gestes à certains costumes. (cf. photos des pagodes)

#### 5

**De 10 à 7 jours avant la 1<sup>ère</sup> représentation :** les répétitions sur scène commencent.

Pour les ballets avec orchestre, il s'agit de répétitions « scène et orchestre » qui permettent de régler les problèmes de synchronisation entre les danseurs et l'orchestre.

- La *pré-générale* : la répétition est réalisée dans les mêmes conditions que lors de la première représentation mais sans le public.

- La *répétition générale*, encore appelée *la générale* : c'est la dernière répétition avant le spectacle. Elle est réalisée dans les mêmes conditions que la *pré-générale*, cependant le personnel de l'opéra, les proches des artistes et les techniciens peuvent y assister.



#### 6

**Le grand jour : la 1<sup>ère</sup> représentation.**

La compagnie danse pour la première fois devant le public.

Plusieurs représentations ont ensuite lieu. En ce qui concerne le Ballet de l'Opéra national du Rhin, le spectacle est donné environ 10 à 15 fois sur les sites de Strasbourg, Colmar et Mulhouse.



Photo : *Le Prince des pagodes*. Chorégraphie : Bertrand d'At. Décors et costumes : Jérôme Kaplan. Ballet de l'Opéra national du Rhin.

#### 7

À la fin d'une série de représentations, les équipes de l'Opéra opèrent le démontage et le stockage du matériel. Par la suite, le spectacle peut être repris en tournée dans toute la France et/ou à l'étranger.

Un ballet qui connaît un immense succès peut être représenté une centaine de fois, c'était le cas pour *Roméo et Juliette* de Bertrand d'At au BONR.



## COMMENT MONTE-T-ON UN BALLET ?

Voici les différentes étapes de la conception d'un ballet.  
**REMETS LES IMAGES DANS LE BON ORDRE.**

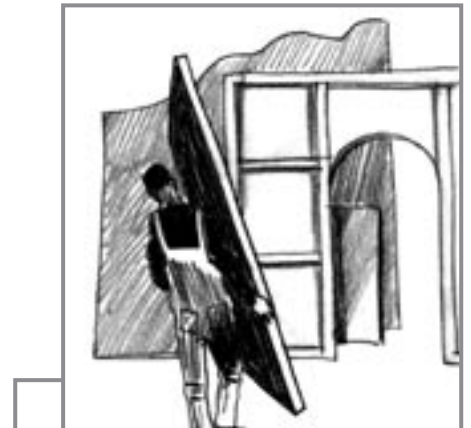

Photo : *Le Prince des pagodes*. Chorégraphie : Bertrand d'At.  
 Décors et costumes : Jérôme Kaplan. Ballet de l'Opéra national du Rhin.

## L'ÉCHAUFFEMENT ET LA CONCENTRATION JUSTE AVANT LE SPECTACLE

### UNE HEURE AVANT LE SPECTACLE :

arrivée des danseurs au théâtre. Échauffement physique et concentration mentale ; puis maquillage et habillage.

### UN QUART D'HEURE AVANT LE SPECTACLE :

prise de contact avec le plateau.

### LA BARRE

Travail collectif d'une demi-heure sous la direction du maître de ballet : échauffement progressif de tous les muscles. L'échauffement se compose de flexions et d'étirements, de plus en plus grands et de plus en plus rapides pour repréparer le corps.

### LE MAQUILLAGE

Si le maquillage est facile à réaliser, le danseur se maquille seul. S'il est plus complexe, la tâche revient au maquilleur.

### L'HABILLAGE

L'habilleur est présent durant tout le spectacle pour costumer ou prêter son aide lors des changements de costume.

### LA PRISE DE CONTACT AVEC LA SCÈNE

Peu avant le spectacle, les danseurs se retrouvent sur scène : l'un pour revoir des pas difficiles, l'autre, s'il a le trac, pour se mettre en confiance.



À la barre ; Photo : Jean-Luc Tanghe - Ballet de l'Opéra national du Rhin



Répétitions ; Photo : Jean-Luc Tanghe - Ballet de l'Opéra national du Rhin

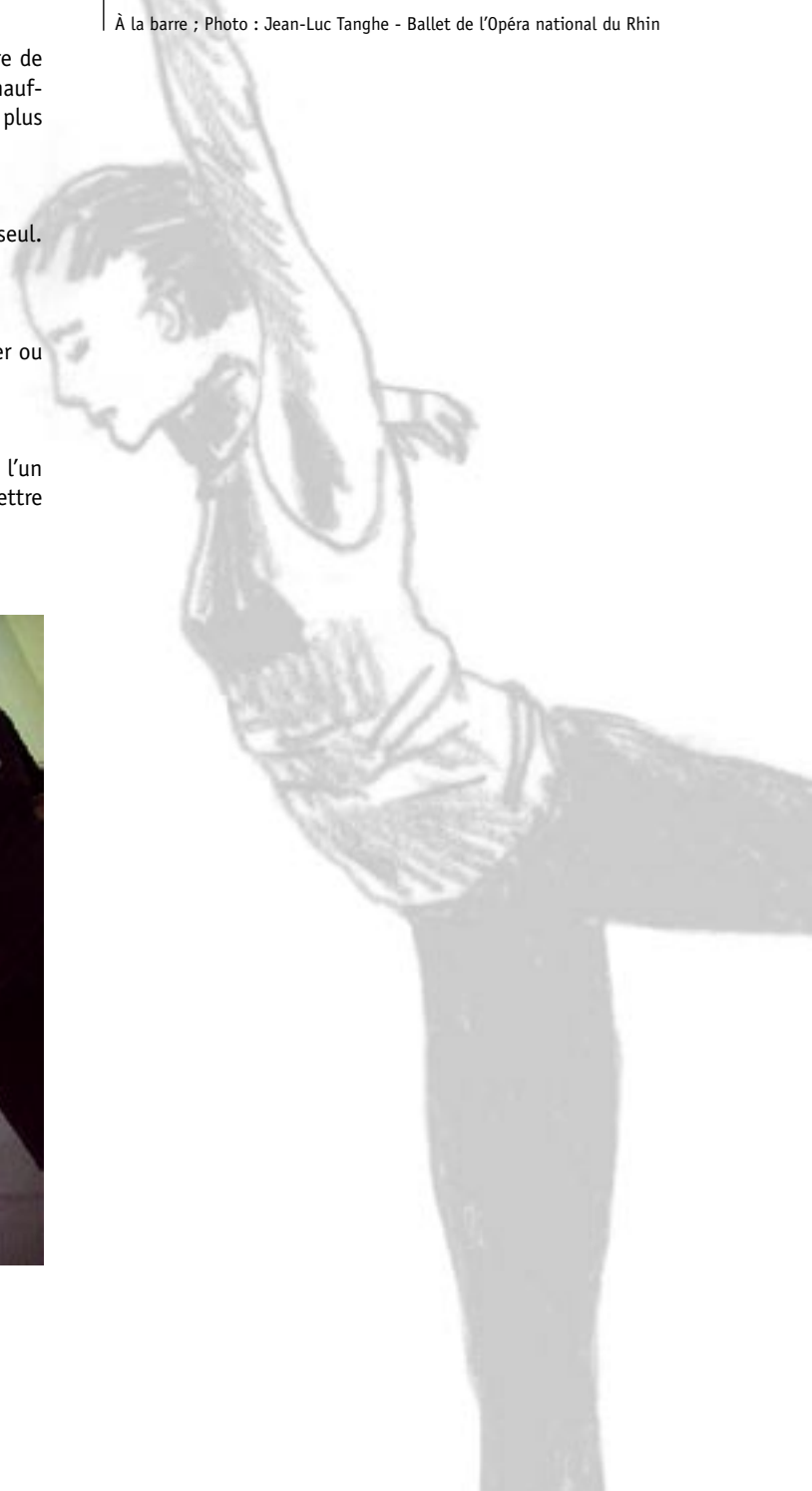

## LE DANSEUR : UN ARTISTE ET UN SPORTIF

VRAI FAUX

- 1\_   La carrière d'un danseur dure en moyenne 70 ans.
- 2\_   Les danseurs ne prennent pas de petit déjeuner, ils commencent déjà leur journée à 7h.
- 3\_   Avant les répétitions, les danseurs s'échauffent.
- 4\_   Les femmes ne dansent pas dans la même salle (studio) que les hommes.
- 5\_   Les danseuses n'ont pas le droit d'avoir d'enfants.
- 6\_   La danse plus que le théâtre est compréhensible par tous.
- 7\_   Plusieurs nationalités sont représentées dans les compagnies.
- 8\_   Les danseurs doivent faire attention à ce qu'ils mangent.
- 9\_   La formation du danseur dure en moyenne un an et demi.

Les répétitions | Photo : Jean-Luc Tanghe - Ballet de l'Opéra national du Rhin





## LE DANSEUR : UN ARTISTE ET UN SPORTIF

Aussi bien pour les filles que pour les garçons, le métier de danseur est avant tout un métier de passion.

### 1

#### Les exigences

Le danseur est tout d'abord un sportif de haut niveau, il se doit d'être endurant et toujours au maximum de sa forme. À cela s'ajoute une bonne hygiène de vie, qui passe aussi par une nourriture saine. L'autodiscipline est le mot d'ordre du danseur : même pendant ses congés, le danseur entretient sa forme. Il n'y a pas réellement de critères physiques pour être danseur (poids, taille) mais le corps du danseur ou de la danseuse se doit d'être harmonieux (critères esthétiques). Le danseur fait souvent appel à un kinésithérapeute ou à un ostéopathe pour soigner les blessures.



Le métier de danseur exige une grande implication. Les journées du danseur sont longues et rythmées par les spectacles et les répétitions. Il doit être mobile car la compagnie peut donner des représentations dans le monde entier.

### 2

#### La formation

La formation pour être danseur professionnel commence vers 10 ans. Sa carrière dure en moyenne vingt ans. Les contraintes, notamment physiques, du métier obligent le danseur à prendre sa retraite relativement tôt (35/40 ans). Il débute professionnellement vers 18 ans.

En France, on entre dans une école de danse vers l'âge de 7/8 ans. Les enfants les plus prometteurs pourront intégrer à l'issue d'un concours très difficile, et ce vers 13 ou 14 ans, des écoles nationales comme celle de l'Opéra de Paris ou celle du CNSMD.



En tout, la formation dure une dizaine d'années. À la sortie du conservatoire, il faut passer des auditions dans le monde entier.

### 3

#### L'emploi du temps

La journée type d'un danseur se déroule en trois temps :



- le cours de danse (les exercices à la barre et les enchainements techniques réalisés au milieu),
- les répétitions,
- les spectacles ou représentations.

### 4

#### La reconversion

Les danseurs doivent penser très tôt à leur reconversion puisqu'ils quittent la profession en moyenne vers 35/40 ans.

Beaucoup de danseurs se reconvertissent dans le monde du spectacle. Ils deviennent alors professeurs de danse, maîtres de ballet, chorégraphes ou même encore directeurs de compagnie, d'école de danse.



Certains danseurs et danseuses changent totalement de voie.

Certaines compagnies, comme le Ballet du Rhin, ont mis en place un dispositif de reconversion pour leurs danseurs : il permet aux danseurs (qui ont plus de 12 ans d'ancienneté) de suivre une

formation pendant un an, en restant salarié de la compagnie. Cette formation leur permet de se préparer à exercer une nouvelle profession.

### 5

#### La vie de famille

Danseur est un métier qui prend beaucoup de temps et de place et laisse peu de temps à la vie de famille. Ce n'est cependant pas impossible !

Les danseuses ont des enfants comme tout le monde. Retrouver son niveau technique après un accouchement nécessite parfois beaucoup de travail, mais la grande connaissance qu'elles ont de leur corps rend les choses plus faciles.

## HISTOIRE DE LA DANSE

### SES ORIGINES

Le ballet est née au XVI<sup>e</sup> siècle en Italie.  
Cet art s'exporta en Europe mais se développa surtout en France.

### LES BALLETS

Les premiers ballets se composaient de danses, de musiques, de chants et parfois de poèmes. Les spectacles se déroulaient dans les jardins ou à l'intérieur des châteaux.

Au XVII<sup>e</sup> siècle, les nobles se devaient de savoir danser : c'était un signe de haute position sociale, tout comme le maniement des armes et l'équitation.

### Le ballet romantique

Au début du XIX<sup>e</sup> siècle, les chorégraphes composaient des ballets inspirés de romans.

Voici un petit inventaire chronologique des danses :

- \_ la danse ancienne, comprenant
  - > la danse médiévale
  - > la danse de la Renaissance
  - > la danse baroque
- \_ le ballet romantique
- \_ le ballet néoclassique
- \_ la danse moderne

### D'AUTRES FORMES DE DANSE BIEN CONNUES

\_ **les danses folkloriques** : elles ont, en général, un caractère traditionnel. Les danses folkloriques sont habituellement collectives et se transmettent de génération en génération. Aujourd'hui, des danses folkloriques sont souvent adaptées pour être présentées en spectacles.

\_ **les danses de société** : créées par une culture populaire et non par un chorégraphe, elles demeurent proches des danses folkloriques.

\_ **la valse et la polka** : d'origine paysanne, elles devinrent, comme d'autres, des danses de salon.

- **le rock-and-roll**, issu du **be-bop**, est devenu très populaire dans les années 50.

\_ **la break-dance** naquit au début des années 1980 parmi les jeunes des quartiers populaires, dans les rues des grandes villes. Ce style extrêmement acrobatique, pratiqué en solo au sein d'un groupe, se danse au son du **hip-hop**, musique électronique à la lourde cadence.

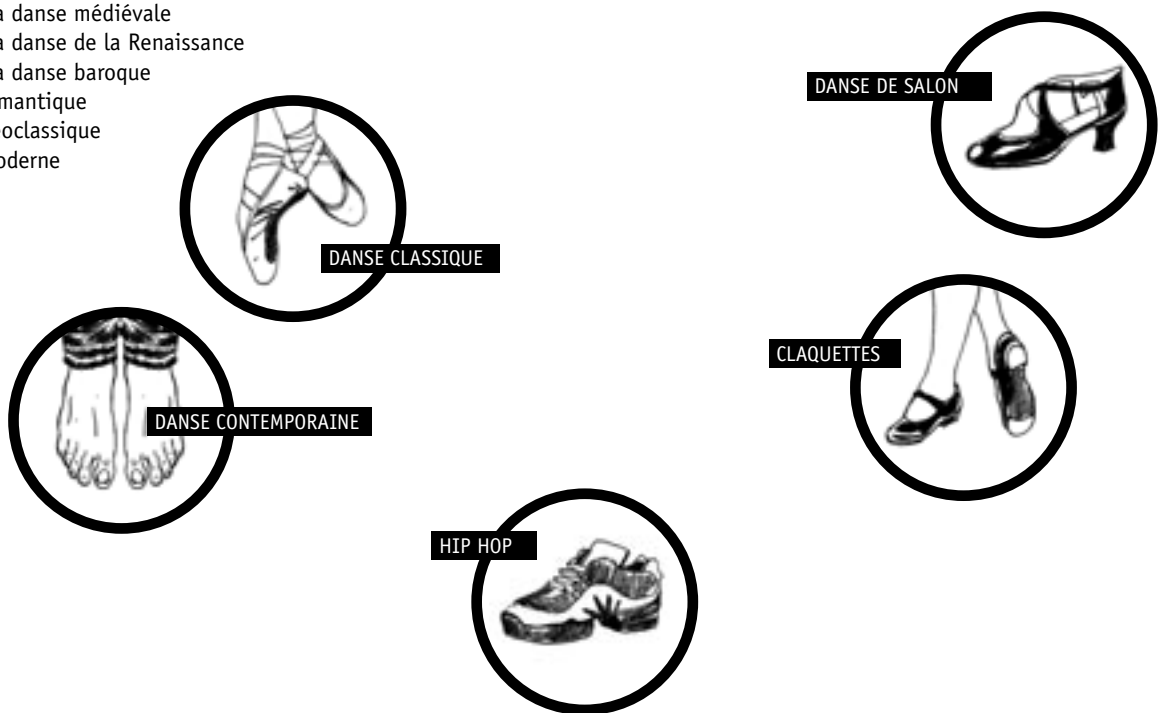

### L' évolution de la danse en Europe



## LES POINTES ET DEMI-POINTES

### EXPLICATIONS

Les **demi-pointes** sont des chaussons de danse. Ces chaussons sont en cuir ou en toile afin qu'ils tiennent mieux aux pieds et facilite la giration. On y coud des élastiques afin de les maintenir au plus près du pied.

Les **pointes** sont des chaussons de danse à bouts et à semelles renforcés, permettant à la danseuse de se tenir sur le bout des orteils.



*La paire de pointes apparaît au début du XIX<sup>e</sup> siècle, elle allonge la silhouette. Elle fut créée pour donner l'impression de flotter. Son utilisation au 20<sup>e</sup> siècle s'éloigne du concept de légèreté pour se tourner davantage vers l'aspect virtuose et sportif.*

*Monter trop tôt sur pointes ou essayer chez soi peut provoquer des lésions. Il est nécessaire attendre que les os des pieds, chevilles, genoux et dos soient assez solides.*

## LES POSITIONS DE BASE ET QUELQUES EXEMPLES DE PAS

Tout le monde peut danser mais il faut savoir que les pas de danse classique sont construits à partir de six positions. Plus généralement on parle de cinq positions, la sixième (les deux pieds joints) étant une position neutre. Chaque danseur, quel que soit son niveau, doit savoir les effectuer. Tout le vocabulaire de la danse classique prend ces six positions comme base de départ.



1<sup>ÈRE</sup> POSITION



2<sup>È</sup> POSITION



3<sup>È</sup> POSITION



4<sup>È</sup> POSITION



5<sup>È</sup> POSITION



GRAND EFFACÉ À LA SECONDE



LE PAS DE CHEVAL



LE GRAND JETÉ

## BENJAMIN BRITTEN ET SON ÉPOQUE



		ÉVÉNEMENTS HISTORIQUES
22 novembre, naissance du compositeur à Lowestoft (GB).	<b>1913</b>	Rolland Garros est le premier aviateur à franchir la Méditerranée.
Il commence à composer et entre à l'école élémentaire.	<b>1919</b>	Signature du traité de Versailles, mettant fin définitivement à la première Guerre mondiale.
Élève de Frank Bridge (compositeur britannique 1879 – 1941).	<b>1929</b>	Naissance du personnage de <i>Tintin</i> dans le premier épisode <i>Tintin au pays des Soviets</i> .
Scolarité au <i>Royal College of Music</i> de Londres.	<b>1930 1934</b>	1933 : Hitler accède au pouvoir en Allemagne C'est aussi, en France, la naissance du LOTO.
Éxil aux États Unis. Il y compose plusieurs œuvres importantes. Il retourne en Grande-Bretagne avant la fin de la seconde Guerre mondiale.	<b>1939 1942</b>	Deuxième guerre mondiale (1939-1945).
Il réside une quinzaine de jours sur l'île de Bali, ce qui lui inspire <i>Le Prince des pagodes</i> .	<b>1956</b>	Une loi en France rend obligatoire les trois semaines de congés payés par an
Il se consacre à la composition d'un opéra basé sur une œuvre de Shakespeare : <i>Le Songe d'une nuit d'été</i> .	<b>1959 1960</b>	Charles De Gaulle devient Président de la République en France.
Il compose son dernier opéra, <i>Mort à Venise</i> , d'après une nouvelle de Thomas Mann.	<b>1971</b>	Pour la première fois, le stationnement devient payant à Paris.
Le 4 décembre, B. Britten s'éteint à l'âge de 63 ans.	<b>1976</b>	Début du tournage du premier film de <i>La Guerre des Étoiles</i> .

## BENJAMIN BRITTEN ET SON ÉPOQUE

**TRACE UNE FRISE CHRONOLOGIQUE** (10 ans = 5 cm). Complète ta frise en plaçant précisément les faits historiques au dessus de la ligne et les événements de la vie de Benjamin Britten en dessous de la ligne.

**PLACE LES DATES SUIVANTES EN ROUGE DANS TA FRISE :**  
1913, 1919, 1929, 1934, 1939, 1956, 1959, 1971, 1976

**PLACE EN BLEU LES ÉVÉNEMENTS SUIVANTS :**

- Naissance de Benjamin Britten.
- Signature du traité de Versailles qui met définitivement fin à la première Guerre mondiale.
- Naissance de Tintin.
- Naissance du loto en France.
- B. Britten s'exile aux États-Unis.
- B. Britten compose *Le Prince des Pagodes*.
- Charles De Gaulle devient Président de la République en France.
- B. Britten compose son dernier opéra.
- Mort de B. Britten.

**MAINTENANT, RENSEIGNE TOI AUPRÈS DE TES PARENTS ET**

**PLACE EN VERT :**

- La date de naissance de tes arrière-grands-parents.
- La date de naissance de tes grands-parents.
- L'année pendant laquelle ton grand-père a commencé à travailler.
- La date du mariage de tes grands-parents.
- La date de naissance de tes parents.

1910

1920

1930

1940

1950

## LES ŒUVRES DE BENJAMIN BRITTEN UTILISABLES EN CLASSE

- ***Simple Symphony*** (1933) : pizzicato pour orchestre et chœurs.  
Inspiration : musique de chambre.
- ***A Ceremony of Carols*** (1942) : pour harpe et chœur de femmes.
- ***Peter Grimes*** (1945) : opéra d'après un poème sur un pêcheur du Suffolk, *The Borough* de George Crabbe.
- ***The Young Person's Guide to the Orchestra***, op. 34 (1946) : variations et fugue sur un thème de Purcell.
- ***Let's make an Opera*** (1949) : Faisons un opéra (Le Petit Ramoneur).
- ***Six Métamorphoses after Ovide*** (1951) : pour hautbois solo.
- ***Le Prince des pagodes*** (1956) : grand ballet classique.
- ***Noye's Fludde*** (1958) : L'Arche de Noé.



## RÉSUMÉ DU *PRINCE DES PAGODES*

### PROLOGUE

Le jour de son couronnement, un jeune empereur se voit ravir sa place par un usurpateur qui, pour le chasser du trône, prend l'apparence d'un dragon. Afin de lui échapper, le jeune prince se transforme en serpent vert et prend la fuite.

### ACTE I

Des années plus tard, l'empereur, devenu vieux, pense à marier sa fille préférée Belle-Épine. Quatre rois se présentent à la cour et dansent avec Belle-Épine. Le fou les interrompt et présente Blanche-Rose, l'autre fille de l'empereur. Tout en dansant, celle-ci a la vision d'un prince inconnu. Les quatre rois tombent sous le charme de Blanche-Rose. Furieux, l'empereur veut la chasser du royaume et couronne Belle-Épine. Un chevalier inconnu, sorti de la gueule d'une grenouille gigantesque, s'invite à la fête et offre un coffret à Belle-Épine. Ne pouvant l'ouvrir, dépitée, elle le donne à sa sœur. Blanche-Rose l'ouvre et découvre une simple rose. Dans une panique indescriptible, le chevalier entraîne Blanche-Rose dans la gueule de la grenouille géante et disparaît avec elle. Belle-Épine jette son père en prison et prend le pouvoir.

### ACTE II

Au pays des Pagodes, Blanche-Rose est entraînée sur une barque par le chevalier aveugle vers le pays des pagodes. Tour-à-tour, ses aventures l'entraînent à la découverte des différents éléments :

- \_l'air (la lune, les étoiles, les nuages),
- \_les fonds marins,
- \_le feu,
- \_le pays des pagodes où elle retrouve le prince de sa vision sortant de la gueule d'un immense serpent vert.

### ACTE III

L'impératrice Belle-Épine dirige son empire cruellement. Son père se lamente sur la disparition de Blanche-Rose. Soudain Blanche-Rose fait irruption en haillons. Belle-Épine ordonne sa mise à mort. Son père s'interpose. Le serpent vert apparaît et terrorise tout le monde. Blanche-Rose reconnaît en lui son prince et l'embrasse pour le délivrer de son sort. Il épouse Blanche-Rose et est couronné empereur.



Le costume du Prince

*Le Prince des pagodes.*  
Chorégraphie : Bertrand d'At.  
Décors et costumes : Jérôme Kaplan.  
Ballet de l'Opéra national du Rhin.



RÉSUMÉ DU *PRINCE DES PAGODES*

UN JEUNE GARÇON, LE JOUR OÙ IL DOIT DEVENIR EMPEREUR, SE FAIT RAVIR SON TRÔNE PAR UN USURPATEUR...



LE VIEIL EMPEREUR VEUT MARIER SA FILLE PRÉFÉRÉE BELLE-ÉPINE, ET LA PRÉSENTE À QUATRE ROIS...



LES QUATRE ROIS TOMBENT AMOUREUX DE L'AUTRE FILLE DE L'EMPEREUR, BLANCHE-ROSE, CE QUI MET LE VIEIL EMPEREUR EN COLÈRE. IL LA CHASSE...



BLANCHE-ROSE S'ENFUIE AU PAYS DES PAGODES. ELLE VIT D'EXTRAORDINAIRES AVENTURES PENDANT SON VOYAGE.



AU PAYS DES PAGODES, ELLE RENCONTRE LE JEUNE PRINCE DONT ELLE AVAIT RÊVÉ, CELUI-LÀ MÊME DONT SON PÈRE AVAIT USURPÉ LE TRÔNE...



APRÈS UN COMBAT CONTRE L'USURPATEUR, LE JEUNE PRINCE RÉCUPÈRE SON TRÔNE ET ÉPOUSE BLANCHE-ROSE...



a

# LES DÉCORS DANS *LE PRINCE DES PAGODES*

1

Observe les photos ci-contre.

2

Décris ce que tu vois.

.....

.....

.....

.....

.....

.....

.....

.....

3

À quoi te font-elles penser ?

.....

.....

.....

.....

.....

.....

.....

.....

5

Dessine un élément qui s'intègre dans ce décor.



Photos : Jean-Luc Tanghe. Chorégraphie : Bertrand d'At.  
 Décors et costumes : Jérôme Kaplan.  
 Ballet de l'Opéra national du Rhin.

## PRÉSENTATION DES INTENTIONS DU DÉCORATEUR

En étroite relation avec le chorégraphe Bertrand d'At, les décors ainsi que les costumes ont été imaginés et conçus par **Jérôme Kaplan**. Dès la première scène, le spectateur est plongé dans une Asie féerique, magique et imaginaire.

L'**escalier amovible**, qui est la base du décor tout au long du ballet, ressemble à l'escalier en marbre menant au trône de l'empereur dans la Cité Interdite (le Versailles de l'Empire du milieu). D'autres éléments, comme les pousse-pousses, les ombrelles et les sabres, nous rappellent l'Asie telle qu'on peut la percevoir dans différents contes pour enfants.



À plusieurs reprises apparaissent différents **dragons**, symbole clef de l'Asie. Le grand dragon vert en tissu s'apparente à ceux utilisés lors du nouvel an chinois. Mais on retrouve également d'autres représentations de dragons.

Les décors sont également constitués par les personnages et leurs costumes, comme par exemple les pagodes, qui incarnent simultanément les temples asiatiques.

L'ensemble des matières (soies et motifs) et des couleurs (orange, jaune, rouge, vert, bleu, rose) utilisées pour le décors et les costumes font fortement référence à cette région du monde.



Photos : Jean-Luc Tanghe. Chorégraphie : Bertrand d'At.  
Décors et costumes : Jérôme Kaplan.  
Ballet de l'Opéra national du Rhin.

## LES COSTUMES

Dans le ballet *Le Prince des pagodes* les costumes sont souvent en étroite relation avec la chorégraphie.

### EXEMPLES

#### 1

##### Les poissons

Les costumes sont tous très colorés et près du corps. Ils permettent une grande liberté de mouvement. La chorégraphie et les costumes te rappelleront directement les poissons et le monde sous-marin.

*En comparant les images ci-dessous, relève les éléments du costume qui t'évoquent l'univers marin.*



Photos : *Le Prince des pagodes*.  
Chorégraphie : Bertrand d'At.  
Décors et costumes : Jérôme Kaplan.  
Ballet de l'Opéra national du Rhin.

#### 2

##### Les Pagodes

Qu'est-ce qu'une Pagode ?

*Observe les danseurs en Pagode et décris leurs mouvements.*



Les Pagodes sont des lieux de culte pour les bouddhistes telles les églises pour les chrétiens. On en trouve partout en Asie orientale.

Les costumes représentant ces Pagodes symbolisent les maisons où, dans le ballet, se réfugient les enfants maltraités. Les murs de ces Pagodes s'apparentent à une coque protectrice.

Photo : *Le Prince des pagodes*.  
Chorégraphie : Bertrand d'At.  
Décors et costumes : Jérôme Kaplan.  
Ballet de l'Opéra national du Rhin.

## LA CHORÉGRAPHIE DE BERTRAND D'AT

### QUELQUES PISTES DE LECTURE

Le ballet *Le Prince des pagodes* de Benjamin Britten a été mis en scène par le chorégraphe et Directeur du Ballet de l'Opéra national du Rhin, **Bertrand d'At**. Pour cela, il s'est basé sur le scénario de **John Cranko**, premier chorégraphe de l'œuvre.

La création française a eu lieu le 17 janvier 2002 dans le scénario et la chorégraphie de Bertrand d'At.

Bertrand d'At a créé un ballet pour le grand public. Il a insisté sur le côté féerique et imaginaire de la musique de Britten, marquée par des contrastes et des timbres très variés. Sa chorégraphie se construit aussi par rapport aux costumes et décors créés par Jérôme Kaplan.

Les danseurs des pagodes au deuxième acte, par exemple, ne sont pas libres de leurs mouvements car enfermés dans leurs costumes comme dans une carapace qui leur permet uniquement de tourner et de marcher. Ainsi est suggérée l'image des enfants maltraités qui, pour échapper au monde, s'enferment dans des tours où ils sont intouchables.

Au contraire, les danseurs qui représentent la mer font des mouvements amples avec leurs bras : ils imitent les vagues avec les longues manches de leurs costumes. De plus, les danseurs-poissons, par l'ondulation de leur bras, imitent la nageoire du poisson dans l'eau.

Bertrand d'At, par sa chorégraphie, donne de nombreux éléments de compréhension de l'histoire. Au premier acte, les courtisans se cachent derrière leurs éventails pour comploter entre eux. L'empereur s'endort pendant son propre discours, ne se déplace qu'en pousse-pousse. Tous ces éléments de la chorégraphie renforcent l'image de l'empereur très âgé qui ne détient plus beaucoup de pouvoir et expliquent ainsi sa nécessité de marier sa fille à un roi, afin d'avoir un nouvel héritier.

Le combat final entre l'empereur et le jeune prince qui se transforment en dragon est illustré chorégraphiquement par une file de courtisans qui suivent les mouvements des rois comme une queue de dragons, dans la tradition du théâtre kabuki japonais.

Photo : Jean-Luc Tanghe.  
Chorégraphie : Bertrand d'At.  
Décors et costumes : Jérôme Kaplan.  
Ballet de l'Opéra national du Rhin.



## LES QUATRE ROIS\*

À partir de l'extrait des « quatre rois » situé dans l'acte I du ballet, voici quelques propositions pour le contenu d'une séquence en lien avec l'éducation musicale.

### 1

Tout en l'écoutant, transcris la musique sous forme de graphisme. Les élèves écoutent l'extrait des « quatre rois » et retranscrivent par le graphisme (points, traits, lignes courbes...) ce qu'ils entendent.

### 2

En te référant à ce que tu entends et viens de dessiner, trouve des adjectifs qui caractérisent les rois.

Une autre possibilité serait de donner une série d'adjectifs que l'on pourra attribuer aux rois et à la musique. Les élèves choisissent et attribuent à chaque roi les bons adjectifs (cf. point 4 ci-après).

### 3

**Travail sur les costumes :**

Déguise-toi en roi d'après chaque musique entendue.

a) Attribuer chacune des quatre reproductions de costumes M7 à M10, au roi qui en est le propriétaire.

b) La scène où les quatre rois se présentent à l'empereur peut être jouée par la classe.

Il faut néanmoins, au préalable, rechercher des mouvements adéquats et inventer des commentaires pouvant introduire chacune des quatre scènes.

### 4

**Travail d'écoute musicale autour des quatre extraits.**

**LE ROI DU NORD :** vif, net, énergique, démonstratif.



L'extrait débute par 6 « traits » joués par les cordes qui laissent place à une danse russe à 2 temps jouée par les cordes, accompagnée en contretemps par les cuivres, puis après 27 secondes les rôles s'inversent. Retour du thème russe (à 54 sec.) au tutti.

NB : les élèves reconnaîtront le thème russe à chacune de ses apparitions.

**LE ROI DE L'EST :** sensible, narcissique, égocentrique, imbu de sa personne.



On perçoit un thème lent et langoureux joué à l'unisson par hautbois et violons ; le caractère oriental de ce thème est rendu par un rythme lent, très peu scandé, et par une mélodie souvent chromatique (enchaînement de tons).

NB : les élèves pourront se mouvoir en adaptant les gestes à la musique.

Si le maître le souhaite, il fera découvrir à l'aide

d'autres musiques orientales les caractéristiques modales de ces musiques (intervalles de 1/2 tons et 1 ton 1/2).

**LE ROI DE L'OUEST :** nerveux, vif, bavard, démonstratif.



Cette musique se caractérise par un rythme en staccato (détaché et piqué) et une suite de sons d'une apparence incohérence. Joué d'abord aux bois, puis aux cordes et piano, relayés par les vents et le xylophone, ce thème se fait entendre (à 47 sec.) en canon entre le tutti de l'orchestre et le xylophone.

NB : les élèves pourront être sensibles à la mutation instrumentale du thème, et ensuite au canon.

Ils accompagneront la musique de gestes mécaniques et se déplaceront tels des robots.

Ils créeront de courtes phrases avec des onomatopées, des consonnes ou des voyelles sur un rythme régulier et saccadé, brusquement interrompu et repris, à l'instar du passage musical entendu.

par exemple : « o i é a o, o i é a i o o », ou bien « k f t ch s p, k f t ch, s p p »

**LE ROI DU SUD :** impérieux, violent.



Ce morceau est de forme A-B-A.

Hormis la présence continue du piano durant toute cette partie A, il débute par un solo de trombone auquel vont succéder un motif rythmique aux timbales (♩, ♩, ♩, ♩, ♩, ♩, ♩, ♩) puis va se superposer (à 14 sec.) l'appel de 4 cors à l'unisson sur les trois notes d'un accord parfait. La partie B (à 43 sec.) ressemble à une musique tribale jouée ici au piano et au tambour ; le rythme de ce passage consiste en la répétition des mêmes deux figures rythmiques (le triolet de croches et la croche pointée - double croche) qui sont déjà celles entendues à la timbale dans la partie A, mais dans un ordre différent. Retour de A à l'identique.

NB : les élèves pourront repérer la forme ABA (selon le procédé courant : « Levez la main quand vous entendez un changement significatif dans la musique » ; « En quoi consiste ce changement ? » = partie B essentiellement rythmique, absence des cors). On pourra demander aux élèves de créer une danse qui mettra en scène deux groupes de danseurs, intervenant soit pour A soit pour B.

\* Pour vous procurer le compact-disc de la musique du Prince des pagodes, contactez le département jeune public de l'Opéra national du Rhin : [jeunes@onr.fr](mailto:jeunes@onr.fr) ou 03 88 75 48 73

## LE ROI DU NORD



Photo : *Le Prince des pagodes*.  
Chorégraphie : Bertrand d'At.  
Décors et costumes : Jérôme Kaplan.  
Ballet de l'Opéra national du Rhin.



m

## LE ROI DE L'EST



Photo : *Le Prince des pagodes*.  
Chorégraphie : Bertrand d'At.  
Décors et costumes : Jérôme Kaplan.  
Ballet de l'Opéra national du Rhin.



## LE ROI DE L'OUEST



Photo : *Le Prince des pagodes*.  
Chorégraphie : Bertrand d'At.  
Décors et costumes : Jérôme Kaplan.  
Ballet de l'Opéra national du Rhin.

## LE ROI DU SUD



Photo : *Le Prince des pagodes*.  
Chorégraphie : Bertrand d'At.  
Décors et costumes : Jérôme Kaplan.  
Ballet de l'Opéra national du Rhin.

## LES HIPPOCAMPES\*

Cet extrait est tiré du deuxième acte du ballet *Le Prince des pagodes*. Il fait partie du voyage initiatique de Blanche-Rose dans le monde des Pagodes, et se situe après le passage évoquant les étoiles, la lune et les nuages.

• **Définition d'un ostinato** : répétition continue d'une même structure rythmique ou/et mélodique.

• **Autres activités possibles :**

- > Fabrication de marionnettes d'hippocampes (utiliser différentes techniques) en arts visuels.
- > Utiliser ces marionnettes en Éducation Physique et Sportive pour créer une danse : certains élèves représentent des algues avec leur corps, d'autres sont des poissons et un groupe peut actionner les marionnettes de haut en bas.



Photo : *Le Prince des pagodes*.  
Chorégraphie : Bertrand d'At.  
Décors et costumes : Jérôme Kaplan.  
Ballet de l'Opéra national du Rhin.

\* Pour vous procurer le compact-disc de la musique du Prince des pagodes, contactez le département jeune public de l'Opéra national du Rhin : [jeunes@onr.fr](mailto:jeunes@onr.fr) ou 03 88 75 48 73

## LES HIPPOCAMPES\*

### MATÉRIEL NÉCESSAIRE

- \_ quatre illustrations au format A4 à afficher, représentant : une tortue de mer, un requin, une méduse, un hippocampe ;
- \_ un instrumentarium composé de claves, de tambourins ou/et d'objets sonores (crayons, baudruchophone, etc.) ;
- \_ une fiche d'activité a11 (la partition) pour chaque élève.

Cette séquence permettra aux élèves d'être des instrumentistes auxiliaires qui compléteront l'orchestration de B. Britten.

### PROGRESSION SUGGÉRÉE

\_ Après l'audition des « *Hippocampes* » on proposera les 4 images d'animaux marins, que l'on découvrira. Les élèves essayeront de les nommer : « *choisissez l'animal qui selon vous correspond le mieux au rythme de la musique entendue et justifiez la réponse* ». On écoute encore la musique pour valider la réponse.

\_ Le professeur exprimera, tout en frappant une pulsation régulière, le texte suivant en parlé-rythmé (cf. la fiche d'activité A11) :

« *hip-po-cam-pe-nage-dansles-va-gues* » (deux fois en enchaînant scrupuleusement)

CONSIGNE :

- \_ « *imité-moi avec précision* »
- \_ « *frappez une pulsation régulière tout en écoutant la musique* » (sur la musique d'Introduction).
- \_ nouvelle écoute du même passage ; consigne : « *frappez la pulsation en chuchotant tout le texte en parlé-rythmé : ...hippo-campe... attention, répétez chaque phrase !* » ;
- \_ nouvelle écoute des « *Hippocampes* » en entier ; consigne : « *levez la main quand vous entendrez le passage que nous venons d'accompagner ; attention, il peut revenir plusieurs fois* ».
- \_ nous en déduisons, en débattant et en laissant trace au tableau, la structure des « *Hippocampes* » :

Introduction / introduction (+ 2 pulsations) = A / musique inconnue = B / introduction (+ 4 pulsations) = A

\_ distribution de la fiche d'activité A11 sur laquelle les élèves découvriront une forme d'écrit de cette musique, qu'ils commenteront (ils verront les dénominations « *introduction* », « *A* », « *B* », « *A* »).

\_ selon les consignes du professeur, les élèves seront répartis en groupes qui joueront la partition A11 d'après son découpage en 4 parties, avec divers instruments en fonction des indications de la partition ou selon d'autres choix (un enregistrement audio permettra de faire entendre aux élèves la qualité de leur prestation).

\_ « *Nous voilà tous bien prêts, nous pouvons nous joindre à l'orchestre de Benjamin Britten et jouer tous ensemble* ».

NB : selon le niveau de la classe, l'accompagnement de la partie B se fera simplement par un frappé de pulsation régulier ; le cas échéant, cette partie fera l'objet d'un travail sur la pulsation et sa division, ici : 1, 2, 1 et 2, 1, 2, 1 et 2, 1, 2, 1, 2, 1 et 2, 1, 2, 1 et 2 et, 1, 2, 1 et 2 et, 1 et 2) à travailler par section de 2 mesures, en faisant frapper tour à tour aux divers niveaux corporels, en parlé-rythmé sur diverses syllabes, et en inventant des petites phrases rythmées... On demandera aux élèves d'accentuer le 1 à savoir le 1<sup>er</sup> temps ; ils percevront le retour de ce 1<sup>er</sup> temps fort tous les 2 temps ; on pourra ainsi leur demander de mettre des « barres de mesure » sur la partition (avant chaque chiffre 1) ; le monnayage d'un temps (figuré ici par deux petits hippocampes) leur apparaîtra ainsi clairement comme égal à un temps (figuré ici par un seul grand hippocampe).



\* Pour vous procurer le compact-disc de la musique du Prince des pagodes, contactez le département jeune public de l'Opéra national du Rhin : [jeunes@onr.fr](mailto:jeunes@onr.fr) ou 03 88 75 48 73

## FABRICATION D'UN « BAUDRUCHOPHONE »

### MATÉRIEL

- \_ des petits pots en verre, en terre cuite ou en plastique,
- \_ des ballons de baudruche,
- \_ des bâtonnets cylindriques d'environ 1 cm de diamètre.

### FABRICATION

Prends un bâtonnet qui dépassera légèrement du pot et fixe-le au fond à l'aide de « pâte à fixe ». Puis recouvre le pot avec un morceau de ballon de baudruche que tu tendras et que tu fixeras à l'aide d'un élastique sur le pourtour du pot.



## LES POISSONS\*

Scène des « poissons » Acte II

### ACTIVITÉS RELEVANT DES TROIS DOMAINES SUIVANTS :

- 1\_ l'expression corporelle,
- 2\_ les arts visuels (fabrication d'instruments; cf. fiches d'activités),
- 3\_ l'éducation musicale.

### Expression corporelle

- \_ Écoute de l'extrait des poissons (cf. CD « *les poissons* ») et expression corporelle libre (de façon à laisser libre cours à l'imagination des enfants, aucune indication sur le titre et le contenu de l'extrait entendu ne sera donnée).
- \_ Attendre les remarques des élèves et montrer quelques photos de la chorégraphie de B. d'At correspondant à cet extrait du ballet.

La progression suivante permet de conduire la classe vers une chorégraphie pouvant s'inspirer de celle de B. D'At, tout en laissant la liberté de création.

Tout en écoutant la musique des « poissons » :

1. « Glissez comme des poissons (mettre de préférence des chaussettes). Vos pointes de pied ne quittent pas le sol, vos talons légèrement soulevés et les genoux sont demi fléchis ».
2. « Reprenons l'activité précédente en veillant à l'alignement de la tête, des épaules et du bassin ».
4. « Imiter les ondulations d'une queue de poisson. Veillez au travail des bras, inspirez-vous aussi de la photo que vous venez de voir ».
5. « Combinez tous les mouvements et déplacez-vous dans toute la salle ».

### Création d'une ambiance musicale imitant le milieu marin :

mettre à disposition des élèves, à fin d'expérimentation, toutes sortes d'instruments et d'objets sonores. Ils en feront le tri et choisiront ceux qui pourront contribuer à la production sonore voulue.

En plus du bâton de pluie et du chime qu'ils viennent de fabriquer les élèves pourront également utiliser carillon, métallophone et « ocean drum ». Veiller à ce que chaque interprète écoute les autres afin d'obtenir une trame sonore équilibrée (enregistrements successifs et écoutes successives de la production permettront de progresser).

Une création poétique, à partir de phrases ou de mots extraits de poèmes ou un texte créé par les élèves, pourraient venir se placer sur la production sonore.

Il est possible de combiner la chorégraphie et la production sonore des élèves lors d'un spectacle. Les poissons en papier mâché permettront de décorer la scène où l'élément aquatique pourrait être recréé par des vagues de tissus verts et bleus.

### Activités complémentaires :

Écoute d'extraits musicaux évoquant le thème de l'eau et de la mer pour les comparer à la musique de B. Britten

Exemples :

- \_ « *La mer* » : 3 esquisses symphoniques de Claude Debussy.
- \_ « *Poissons d'or* » (extrait d'*Images II*) de Claude Debussy.
- \_ « *Aquarium* » (extrait du *Carnaval des animaux*) de Camille Saint-Saëns.
- \_ Musique du film « *Le grand Bleu* » de L. Besson.

\* Pour vous procurer le compact-disc de la musique du Prince des pagodes, contactez le département jeune public de l'Opéra national du Rhin : [jeunes@onr.fr](mailto:jeunes@onr.fr) ou 03 88 75 48 73

**PARTITION DES HIPPOCAMPES**

**INTRODUCTION (16 mesures de 2 temps)**

• Instrument à pincer ou mirliton (à la reprise)  
• Claves

1 HI 2 PPO 1 CAM 2 PE 1 NAGE 2 - 1 VA 2 GUES

• Instrument à pincer ou mirliton (à la reprise)  
• Claves

1 HI 2 PPO 1 CAM 2 PE 1 - 2 - 1 - 2 - MOITIÉ POISSON MOITIÉ CHEVAL

**PARTIE A (17 mesures à 2 temps)**

On répète l'introduction et on rajoute à la fin la mesure suivante :

• Tambourin

1 2

**PARTIE B (12 mesures à 2 temps)**

• Tambourin

1 2 1 - 2 1 2 1 - 2 1 2

• Cabassa

1 2 1 - 2 1 2 1 - 2 - 1 2

• Cabassa

1 - 2 - 1 - 2

• Tambourin

1 2

**PARTIE A (18 mesures à 2 temps)**

On répète la partie A et on rajoute à la fin la mesure suivante :

• Tambourin

1 2

## FABRIQUER UN BÂTON DE PLUIE

### MATÉRIEL

- Un cylindre en carton ou en plastique (au minimum d'une longueur de 60 cm, d'un diamètre de 4 cm),
- environ 50 clous de la longueur du diamètre du cylindre,
- une bonne poignée de pâtes « coquillettes »,
- du papier adhésif de 4 cm de large,
- un marteau,
- un crayon.

### FABRICATION

- Trace une ligne assez serrée ou fixe une bande de couleur en spirale tout au long du cylindre.

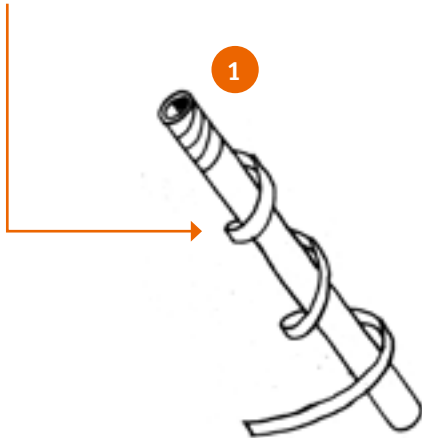

- Enfonce les clous sur cette spirale à intervalles réguliers (1 à 2 cm).

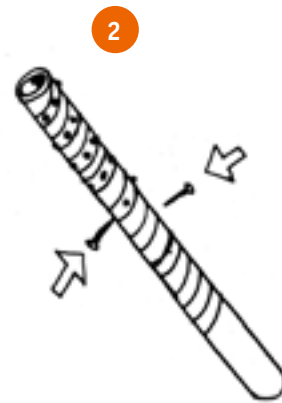

- Bouche bien soigneusement une extrémité du tube avec le papier adhésif.

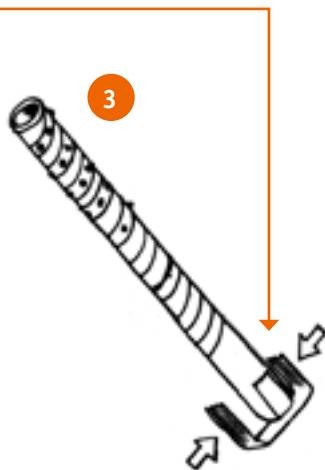

- Verse les pâtes dans le cylindre et bouche la deuxième ouverture.



## FABRIQUER UN CHIME

### MATÉRIEL

- Une baguette en bois d'au moins 15 cm de long,
- plusieurs clous de longueurs diverses (au minimum 3cm),
- un clou plus long ou une petite baguette de métal,
- un rouleau de ficelle,
- une paire de ciseaux.

### FABRICATION

Les clous seront fixés par ordre de grandeur à l'aide de la ficelle sur la baguette en bois, de telle sorte qu'il reste entre eux un intervalle d'environ 2 cm et qu'il reste un espace entre la tête du clou et la baguette afin que l'instrument ainsi construit puisse entrer en résonance.





## FABRIQUER UN POISSON EN PAPIER MÂCHÉ

### MATÉRIEL

- Un ballon de baudruche,
- du papier journal,
- de la colle,
- de la peinture acrylique,
- un pinceau,
- une aiguille.

### FABRICATION

- Déchire le papier en petits morceaux.
- Gonfle le ballon et enduis-le de colle.
- Colle les morceaux de papier en veillant à recouvrir toute la surface du ballon.
- Renouvelle l'opération (enduire de colle et coller une nouvelle couche de papier) jusqu'à ce qu'une épaisse couche de papier recouvre le ballon.
- Laisse sécher.
- Quand tout est bien sec, transperce le ballon avec une aiguille
- Tu pourras ensuite, selon le même procédé, confectionner des nageoires, une queue, une bouche.
- Une fois sec, tu pourras peindre le poisson selon ton goût.



## LE GAMELAN BALINAIS

**Musique traditionnelle.**  
**Origine : Bali (Indonésie).**

Ce terme désigne un ensemble instrumental comprenant essentiellement des tambours, des gongs, des métalphones et éventuellement des flûtes, voire des instruments à cordes (voir feuille ci-jointe). La composition de cet orchestre varie selon les régions d'Indonésie où il se rencontre et selon l'usage qui lui est destiné.

À Bali, chaque village, chaque quartier possède son propre gamelan, appelé gong, dont la composition est tributaire des moyens financiers du propriétaire.

C'est le tambour qui dirige l'ensemble et donne des rythmes fluctuants suivant le déroulement de la pièce musicale. La musique gamelan utilise la gamme pentatonique. Dans *Le Prince des Pagodes*, on peut entendre la suite : mi b – fa – la – si b – do.



Der Gamelan. Photo : Université Marc Bloch - CFMI

### Composition d'un ensemble gamelan

#### GRAVES :

Gongs, grands métalphones comportant des lames de bronze ou de cuivre, gongs suspendus, tambours.

#### MÉDIUMS :

Grand métalphone, petits gongs bulbés.

#### AIGUS :

Métalphones aigus, flûtes balinaises, petits tambours.

### Instruments utilisés par B. Britten dans le *Prince des Pagodes*

#### GRAVES :

Gongs d'orchestre, contrebasses, 2 pianos.

#### MÉDIUMS :

Celestas, vibraphones, 2 pianos.

#### AIGUS

Xylophones, 2 pianos, flûte piccolo, Glockenspiel (utilisé dans l'aigu).

Der Gamelan. Photo : Université Marc Bloch - CFMI



## POLYPHONIE DANS LE STYLE GAMELAN [ÉCOUTE]

Commencer par une battue régulière sur un tambour (drum) comme dans l'exemple, puis superposer progressivement toutes les parties. Utiliser des instruments à lames ou flûtes à bec, piano, selon les possibilités de la classe, ainsi que tambours et djembés pour le tempo qui peut s'accélérer ou ralentir.

Celesta	HH, HH, AA, AA sisi, sisi, lala, lala	CC CC HH HH dodo, dodo, sisi, sisi	HH HH AA AA sisi, sisi, lala, lala	CC CC HH HH dodo, dodo, sisi, sisi
Marimba	G G G H sol sol sol si	G H C H sol si do si	G H G H sol si sol si	G H C H sol si do si
Vibraphone	F E fa mi	F E fa mi	F E fa mi	F E fa mi
Gong taï	E mi	F fa	E mi	F fa
Drum	X x x x	X x x x	X x x x	X x x x

## LE PRINCE DES PAGODES (SCÈNE 2)\*

Blanche-Rose découvre le Royaume des Pagodes. Elle a peur. En voyant une pagode tourner sur elle-même, elle commence à être amusée. Elle va de l'une à l'autre. Les pagodes tournent tour à tour, les différents instruments du **gamelan** se mettent en place. On entend au début, en soliste, un violon et certains instruments du gamelan.



**CORRECTION (FICHE D'ACTIVITÉ a15) :**  
Violon/Tom-tom/Violon/Violon/Vibraphone

\* Pour vous procurer le compact-disc de la musique du Prince des pagodes, contactez le département jeune public de l'Opéra national du Rhin : [jeunes@onr.fr](mailto:jeunes@onr.fr) ou 03 88 75 48 73

## LE PRINCE DES PAGODES\*

Dans le morceau que tu vas entendre, des instruments vont jouer en solistes en alternance avec l'orchestre gamelan. Trouve l'ordre d'apparition des instruments en les reliant au numéro correspondant. Certains d'entre eux apparaissent peut-être plusieurs fois.

1

2

3

4

5



\* Pour vous procurer le compact-disc de la musique du Prince des pagodes, contactez le département jeune public de l'Opéra national du Rhin : [jeunes@onr.fr](mailto:jeunes@onr.fr) ou 03 88 75 48 73

## LES PAGODES – TRAVAIL EN MOUVEMENT

### OBJECTIFS

- S'exprimer avec son corps.
- Prise en compte de l'autre.
- Synchroniser des mouvements.
- Délimiter son espace d'action et respecter l'espace de l'autre.
- Sensibiliser à une meilleure lecture du ballet.

### POSITION INITIALE

Debout, les bras tenant un grand ballon virtuel.

> Les pagodes se déplacent en tournant sur elles-mêmes et en occupant tout l'espace disponible.

> « *Boules de billard* » : les pagodes tournent sur elles-mêmes vers la droite jusqu'à toucher une autre pagode. Dès qu'il y a collision, les pagodes changent de sens.

> En colonne, les pagodes se balancent d'abord simultanément puis en « décalé ». On peut introduire des changements de rythme (plus ou moins rapide) et de direction (en tournant sur soi-même).

### VARIANTES

- > Placer les pagodes selon des formes géométriques.
- > Travailler sur une musique.

## LE DRAGON ET LES PAGODES – TRAVAIL EN MOUVEMENT

### OBJECTIFS

- S'exprimer avec son corps.
- Travailler en groupe.
- Synchroniser des mouvements.
- Transmettre le mouvement reçu.
- Sensibiliser à une meilleure lecture du ballet.

### 1

#### LE DRAGON

Élèves dispersés dans une grande salle.

#### ÉTAPES

##### a/

> Fléchis les jambes et déplace-toi en faisant de grands pas glissés. Ton poids accompagne la jambe qui se déplace.

##### b/

> À deux, l'un derrière l'autre, refaites le premier exercice. L'élève placé derrière reproduit le mouvement du premier (pas, arrêts, mouvements des bras, des jambes, etc.).

Inversez les rôles.

> Même exercice en y intégrant des pas sur le coté.

> Même exercice en vous tenant par les épaules, bras tendus.

Inversez les rôles.

> Jeu de l'aveugle : même exercice, le « suivant » ferme les yeux et se laisse guider.

##### c/

Séparer la classe en deux groupes : acteurs et observateurs.

> Par quatre, seule la tête du dragon a les yeux ouverts. Ses mains sont posées sur ses cuisses. Le dragon se déplace en changeant direction et niveau, et en faisant des arrêts. Le mouvement passe par tous les anneaux par transmission corporelle.

> « *Le corps* » du dragon a maintenant les yeux ouverts. La tête peut rajouter un mouvement supplémentaire (bras ou jambe) que les anneaux doivent imiter.

> La tête du dragon indique la trajectoire avec sa main. Les anneaux suivent les ondulations de son bras.

#### Suites possibles pour développer un travail sur l'espace :

- > Deux dragons se déplacent en parallèle, en « miroir ».
- > Les déplacements sont inscrits dans un parcours fléché ou tracé.
- > Ajouter la musique et y adapter les déplacements.

## LE DRAGON

Blanche-Rose sent quelque chose approcher. À sa grande frayeur, elle voit un dragon gigantesque qui se promène tristement. Il semble ne pas voir la princesse. À la fin de la scène, une accélération subite de l'orchestre ainsi qu'un changement d'intensité font monter la tension. Soudain le monstre ouvre grand sa gueule et en sort un jeune homme. Blanche-Rose reconnaît alors le prince qui apparaît dans toute sa splendeur.

L'extrait proposé se situe pendant la promenade du dragon juste avant le changement de tempo du gamelan provoquant une sorte de tension annonciatrice de l'apparition du prince.



Blanche-Rose et le dragon | Photo : Jean-Luc Tanghes. Chorégraphie : Bertrand d'At.  
Décors et costumes : Jérôme Kaplan. Ballet de l'Opéra national du Rhin.



\* Pour vous procurer le compact-disc de la musique du Prince des pagodes, contactez le département jeune public de l'Opéra national du Rhin : [jeunes@onr.fr](mailto:jeunes@onr.fr) ou 03 88 75 48 73



## LE DRAGON\*

1

Repère les trois phases de l'extrait en levant le doigt.

2

Découpe les cases et mets-les dans l'ordre de l'extrait.

3

Essaie de mettre en scène les trois actions proposées.



- Apparition grandiose du prince.
- Éclatement de tout l'orchestre.
- Fortissimo (très fort).



- Le dragon se promène tristement.
- Musique répétitive.



- Le dragon se déplace fébrilement.
- Changement de tempo (plus rapide) et d'intensité (plus fort).



\* Pour vous procurer le compact-disc de la musique du Prince des pagodes, contactez le département jeune public de l'Opéra national du Rhin : [jeunes@onr.fr](mailto:jeunes@onr.fr) ou 03 88 75 48 73

## LA VALSE DES NUAGES, DES ÉTOILES ET DE LA LUNE\*

### SITUATION

Début de l'acte II. L'étrange voyage de Blanche-Rose au pays des pagodes. La princesse traverse les différents éléments : l'eau, l'air, le feu. Ici, il s'agit de l'air. Blanche-Rose assiste à la lutte entre les nuages menaçants et les étoiles scintillantes.

Arrive la lune qui apaise les combattants. Tous dansent harmonieusement ensemble en un final grandiose.

**NB : Nous proposons trois activités qui peuvent être menées indifféremment dans l'ordre ou non, selon le cycle.**

**L'entrée par le corps (danse) sera peut-être plus appropriée pour un cycle I.**

### ACTIVITÉ A : ENTRÉE PAR LA CRÉATION

Le maître pose la question aux élèves : « Comment imaginez vous une musique de nuages menaçants qui effrayent Belle-Rose? »

Réponse :

(sombre, grave, forte, rapide, lente, des coups de tonnerre...)

> À partir des réponses des enfants, trouver des solutions pour créer une musique de nuages avec des instruments et objets présents dans la classe.

> Frotter des peaux et des métaux, des objets sonores divers.

> Travailler le crescendo et le decrescendo en allant du frottement au tapotement, puis au frappé.



Sur la fiche-élève (a17), faire dessiner les nuages à l'intérieur des symboles crescendo et decrescendo de manière à ce qu'ils touchent toujours les bords, pour bien montrer que plus les nuages sont menaçants, plus la musique est forte et vice-versa.

Ce schéma est également dessiné au tableau. L'enseignant le suit du doigt pendant que les enfants jouent.

On peut procéder de même pour une musique d'étoiles. (Utiliser des clés, des triangles, des carillons, des sistres, des grelots...)

À la fin de cette activité, faire écouter l'extrait travaillé pour vérifier les hypothèses émises. Y a-t-il concordance entre ce que les élèves ont produit et ce que le compositeur a imaginé ?

\* Pour vous procurer le compact-disc de la musique du Prince des pagodes, contactez le département jeune public de l'Opéra national du Rhin : [jeunes@onr.fr](mailto:jeunes@onr.fr) ou 03 88 75 48 73

## VALSE DES NUAGES, DES ÉTOILES ET DE LA LUNE\*

### ACTIVITÉ B : ENTRÉE PAR L'ÉCOUTE

#### B1/

- 1\_ Écoute de la plage des nuages.
- 2\_ Le maître a affiché des mots-étiquettes au tableau (par exemple : sombre, scintillant, féérique, menaçant...).
- 3\_ Les enfants choisissent deux mots pour caractériser l'atmosphère du passage entendu.
- 4\_ Le maître fait ensuite écouter le passage des étoiles (CD, plage des étoiles) et fait de nouveau choisir deux mots pour caractériser l'atmosphère.
- 5\_ Le maître fait ensuite écouter le passage de la lutte entre les nuages et les étoiles et le fait expliquer aux enfants.

Enfin, le maître fait écouter les trois passages en entier : plage des nuages, plage des étoiles, plage de la lutte entre nuages et étoiles.

#### B2/

QUESTIONS : (voir fiche d'activité)

- 1\_ *Entendez-vous les changements d'atmosphère ? Combien y en a-t-il ? (3)*  
*Quels instruments interprètent les nuages ? (Cuivres, percussions, piano) Les étoiles ? (Saxo, clarinette, flûte, cordes)*
- 2\_ *Prenez une feuille. Dessinez des nuages. Prenez une autre feuille. Dessinez des étoiles.*
- 3\_ *Jeu : à la réécoute des trois extraits, levez l'image ou les images qui conviennent.*

#### B3/

Extraits de la lune mystérieuse, de la réconciliation des nuages et des étoiles et de la lune grandiose (final).

Question du maître : *un nouvel instrument entre en jeu (la harpe). Quel élément peut-il représenter ? (Si les élèves ne trouvent pas, rappeler le titre de la valse).*

Faire remarquer la phase de réconciliation entre les nuages et les étoiles où les deux motifs se superposent puis le final avec la lune grandiose.

#### B4/

Audition des six extraits dans l'ordre - tableau complet.  
Distribuer les étiquettes, dessins et les étiquettes-mots.

L'ordre de passage (le maître fait écouter le tableau complet en même temps).

### CORRECTION



### ACTIVITÉ C : ENTRÉE PAR LE CORPS (DANSE)

SUGGESTION : le maître demande aux élèves comment ils pourraient représenter les différents éléments avec leur corps.

#### 1\_ Passage des nuages

Les élèves dansent en imitant les nuages : ils doivent marcher « *comme dans du coton* », faire des gestes amples, arrondis et menaçants avec les bras.

#### 2\_ Passage des étoiles

Les étoiles sont légères et rapides. Les enfants sont sur la pointe des pieds, tournent sur eux-mêmes, se déplacent rapidement (« *comme des étoiles filantes* »). Les bras en l'air, ils bougent rapidement les doigts et descendent peu à peu les bras.

#### 3\_ Lutte entre nuages et étoiles

La classe est divisée en deux groupes : les nuages et les étoiles. Chaque groupe « *menace* » l'autre au gré de la musique.

#### 4\_ Arrivée de la lune

La lune est mystérieuse. Elle se déplace lentement, avec des gestes amples.

#### 5\_ Réconciliation

Les nuages et les étoiles dansent ensemble.

#### 6\_ La pleine lune

Elle est grandiose. Les enfants forment une petite ronde qui s'agrandit de plus en plus.

\* Pour vous procurer le compact-disc de la musique du Prince des pagodes, contactez le département jeune public de l'Opéra national du Rhin : [jeunes@onr.fr](mailto:jeunes@onr.fr) ou 03 88 75 48 73

## LA VALSE DES NUAGES, DES ÉTOILES ET DE LA LUNE\*

\* Pour vous procurer le compact-disc de la musique du Prince des pagodes, contactez le département jeune public de l'Opéra national du Rhin : [jeunes@onr.fr](mailto:jeunes@onr.fr) ou 03 88 75 48 73

### ACTIVITÉ A

Dessine les nuages à l'intérieur du crescendo et du decrescendo.

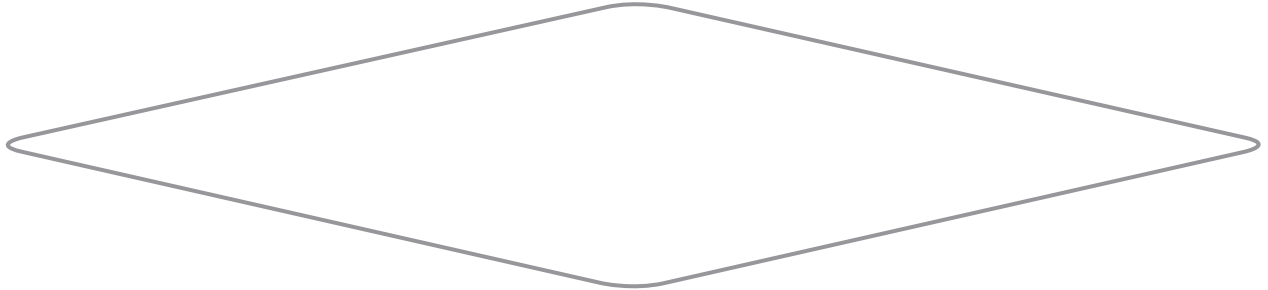

### ACTIVITÉ B1

a) Réponds à la question :  
Combien y a-t-il de changements d'atmosphère ?

.....

b) Relie les éléments qui vont ensemble.



• les cuivres



• le saxophone



• le piano



• la clarinette



• la flûte



• les percussions



• les cordes



### ACTIVITÉ B2

Découpe les étiquettes et colle-les au bon endroit pour faire une frise chronologique du tableau.



AGRESSIF	MENAÇANT	GRANDIOSE	SCINTILLANT	MYSTÉRIeux	IMPOSANT

## DIE BERUFE RUND UM DAS BALLETT

Im Ballett gibt es **3 Berufsgruppen**.

### Das künstlerische Ensemble



Wir sind Balletttänzer und Tänzerinnen. Unsere Aufgabe ist es, **das Ballett** aufzuführen.



Ich bin der Choreograf. Meine Aufgabe ist es, die passende Choreographie zu erfinden.



Ich bin der Ballettmeister. Meine Aufgabe ist es, den Balletttänzerinnen und Tänzern den Balletttanz beizubringen.



Ich bin der Pianist. Meine Aufgabe ist es, den Balletttanz bei den Proben und im Training zu begleiten.

Um das Ballett musikalisch zu begleiten, gibt es nicht nur den Pianisten (für die Proben), sondern auch das Orchester mit seinem Dirigenten.

### Das technische Personal



Ich bin der technische Leiter. Meine Aufgabe ist es, die technische Seite der Aufführung vorzubereiten und die Techniker zu koordinieren.



Ich bin der Regisseur. Meine Aufgabe ist es, die Arbeit zwischen den Tänzerinnen und Tänzern, der Technik und der Verwaltung zu koordinieren.

Das technische Personal setzt sich aus den Ankleidern, den Accesoiristen, den Maskenbildnern, den Lichttechnikern und den Maschinisten zusammen.

### Die Verwaltung



Ich bin der Verwalter. Meine Aufgabe ist es, z.B. die Tournee des Balletts zu organisieren.



Ich bin der Pressesprecher. Meine Aufgabe ist es, die Öffentlichkeit zu informieren.

1  
a

## WORTGITTERÄTSEL

## Finde die folgenden Wörter

Tänzer – Tänzerin – Oper – Ballet – Ankleider – Choreograph (alte Rechtschreibung)  
Pianist – Maskenbildnerin – Regisseur

C	H	C	O	R	D	O	S	C	H	O	R	E	O	G	R	A	P	H
E	J	L	N	S	J	L	N	Y	I	A	W	H	L	W	X	C	H	L
M	A	S	K	E	N	B	I	L	D	N	E	R	I	N	X	C	H	E
F	M	F	I	V	C	F	G	I	S	I	A	L	E	U	X	G	S	A
A	A	O	N	S	T	E	E	O	H	F	D	O	A	S	B	C	D	M
S	Q	O	B	K	D	T	G	D	A	N	S	P	U	R	F	A	H	N
F	U	U	V	J	R	R	R	O	R	D	Y	E	B	G	S	B	K	S
P	I	A	N	I	S	T	M	D	C	H	S	R	Z	B	F	X	B	P
Z	L	P	I	D	J	Ä	L	A	X	E	D	B	J	K	L	N	A	E
E	L	L	A	C	C	N	S	S	O	I	R	I	S	T	E	E	L	X
N	E	U	S	H	P	Z	U	Y	C	G	E	S	B	P	H	D	L	U
R	E	G	I	S	S	E	U	R	J	D	A	N	T	Ä	N	Z	E	R
A	S	E	N	T	U	R	E	F	N	O	I	K	F	I	L	Y	T	H
N	E	F	D	N	L	I	N	Z	D	I	D	H	F	S	S	K	T	E
H	A	B	I	L	A	N	K	L	E	I	D	E	R	K	K	X	D	H

## Verbinde die passenden Aussagen!

Tänzerinnen und Tänzer •

Verwalter •

Choreograf •

Maskenbildnerin •

Ankleider •

Pianist •

Ballettmeister •

• Ich mache die Choreografie.

• Ich gebe Ballettstunden.

• Wir führen die Choreografie auf.

• Ich begleite die Proben auf dem Klavier.

• Ich schminke die Tänzerinnen und Tänzer.

• Ich helfe den Tänzern und Tänzerinnen beim Anziehen.

• Ich plane die Tournee des Balletts.

## MEMORY

- Klebe dieses Blatt auf Kartonpapier.
- Schneide die einzelnen Kärtchen aus.
- Drehe die Karten um und mische sie gut.
- Suche nun zwei zusammengehörende Kärtchen.
- Spiele mit deinem Sitznachbarn.



	Ich tanze.		Ich erfinde die Choreografie.
	Ich übe den Tanz mit den Tänzerinnen und Tänzern.		Ich spiele Klavier.
	Ich leite das technische Personal.		Ich gebe Anweisungen.
	Ich organisiere die Tournee.		Ich informiere die Presse.

## AUF ENTDECKUNGSREISE DURCH DIE BONR

Ein Interview mit **Bertrand d'At**, dem Direktor des BONR.



Foto : Jean-Luc Tanghe  
Ballet de l'Opéra national du Rhin

**Christophe M.:** Guten Tag! Zuallererst würden wir gerne wissen, was die Buchstaben BONR bedeuten.

**B.d'A.:** O.: B steht für *Ballet*, O steht für *Opéra* und die Buchstaben N und R für *National du Rhin*.

**C.M.:** Können Sie uns mehr über ihr Ballet erzählen ?

**B.d'A.:** Die Tätigkeitsbereiche sind auf drei Städte verteilt: In Strasbourg sitzt die Verwaltung, in Mulhouse trainieren die Tänzerinnen und Tänzer des Balletts, und in Colmar proben die jungen Sängerinnen und Sänger. Die *ONR* wurde gleichzeitig mit dem *Ballet du Rhin* 1972 gegründet.

**C.M.:** Was zeichnet das Ballet der BONR aus?

**B.d'A.:** Nun, wir sind ein staatliches Zentrum für Choreografie, was bedeutet, dass wir Ballettstücke für Jung und Alt produzieren und aufführen. Zudem sind wir ein Repertoireballett und führen auch klassische Stücke auf, wie zum Beispiel: *Schwanensee*, *Der Nussknacker* oder *Romeo und Julia*.

**C.M.:** Und wo bereiten sich die Tänzerinnen und Tänzer hauptsächlich für die Aufführungen vor?

**B.d'A.:** Zum Beispiel kann der Tag einer Tänzerin oder eines Tänzers im Tanzstudio beginnen. Dann geht sie / er in den Krafraum. Anschließend lässt sie / er sich in der Maske auf den Auftritt vorbereiten, um dann auf die Bühne zu gehen.

**C.M.:** Wie viele fest angestellte Tänzerinnen und Tänzer zählt das Ensemble?

**B.d'A.:** Die Truppe des BONR besteht aus 36 Tänzerinnen und Tänzer, davon sind 18 Frauen und 18 Männer. Alles in allem zählt das Opernhaus 270 fest angestellte Personen.

**C.M.:** Das stimmt, das sind wirklich viele! Und wie viele Aufführungen geben Sie in einem Jahr?

**B.d'A.:** Es sind ungefähr 70 Vorstellungen im Jahr, und wir gehen für anderthalb Monate auf Tournee.

**C.M.:** Vielen Dank, dass Sie sich Zeit genommen haben, unsere Fragen zu beantworten!

Bei dem Proben.  
Foto: Jean-Luc Tanghe - Ballet de l'Opéra national du Rhin





## FRAGEBOGEN ZUR ONR

Kreuze die richtige Antwort an!

1. Was bedeutet die Abkürzung «BONR»?
  - Ballet de l'Opéra national du Rhin
  - Ballett und Orchester des nördlichen Rheingraben
  - Bel Orchestre national de Rennes
2. Wann wurde die BONR gegründet?
  - 1970
  - 1972
  - 1824
3. In welcher Stadt hat die ONR keinen Standort?
  - Straßburg
  - Metz
  - Colmar
  - Mulhouse
4. Wie viele Tänzer umfasst das Ballettensemble?
  - 24
  - 36
  - 42
5. Wo ist der Sitz des Tanzensembles?
  - Straßburg
  - Mulhouse
  - Colmar
6. Wie heißt der Direktor des Balletts BONR?
  - Nicholas Snowman
  - Bertrand d'At
  - Maurice Bèjart
7. Wie viele Personen arbeiten in der Opéra national du Rhin?
  - 1270
  - 350
  - 270
8. Wie viele Vorstellungen gibt das Ballet du Rhin jährlich?
  - Etwa 60
  - Etwa 70
  - Etwa 120
9. Wie lange sind die Tänzer auf Welttournee?
  - Ein Jahr
  - Drei Monate
  - Anderthalb Monate

Die Oper in Strasbourg | Foto : Alain Kaiser.



Zuschauerraum der Oper in Strasbourg | Foto : Alain Kaiser

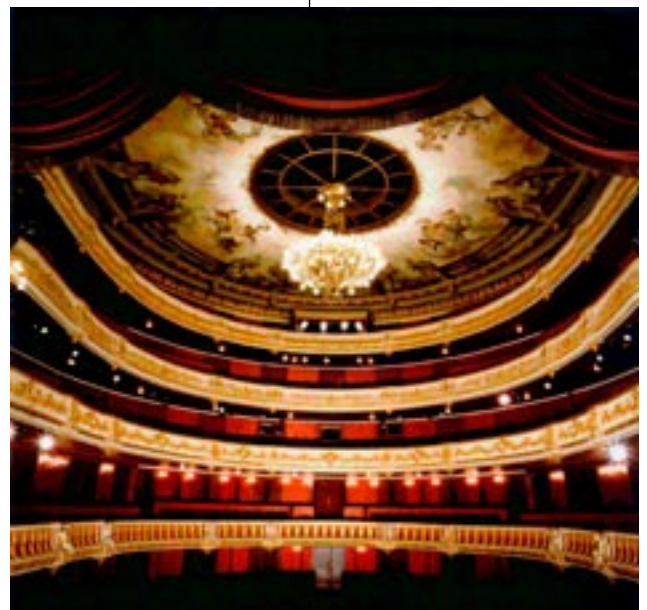

## DER CHOREOGRAF\*

### Was ist ein Choreograf ?

Der Choreograph erarbeitet die Choreografie und gestaltet die tänzerischen Bewegungen eines Balletts. Dabei muss er auch auf die Musik, die Kostüme, das Licht und das Bühnenbild achten. In den täglichen Proben gibt der Choreograf den Tänzerinnen und Tänzern Anweisungen, wie sie wo, was und wann tanzen sollen. Damit das gut funktioniert, sollte der Choreograf selbst Tanzerfahrung haben.

Ein Choreograf arbeitet immer mit vielen Menschen zusammen: Tänzerinnen und Tänzer, Bühnenbildner, Schneider, Licht- und Tontechniker, Musiker... Natürlich gibt es auch Choreografinnen wie z.B. Pina Bausch.

### Wie arbeitet ein Choreograf?

Für den Choreographen beginnt die Arbeit schon ein Jahr vor der Aufführung. Zuerst hat der Choreograf eine Idee, die er tänzerisch umsetzen möchte. Einige Choreographen denken sich zuerst die Schritte und Bewegungen für die Tänzerinnen und Tänzern aus. Dann suchen sie die passende Musik dazu. Andere wiederum wählen zuerst die Musik und entwickeln dann die Bewegungsabläufe.

Dann beginnen die Proben mit den Tänzerinnen und Tänzern im Tanzstudio. Manche Choreografen schreiben jeden einzelnen Schritt vor, andere erarbeiten die Choreografie zusammen mit den Tänzerinnen und Tänzern und verlassen sich dabei auf deren Kreativität und Improvisation. Der Choreograf lässt sich von Bewegungen des klassischen Tanzes inspirieren, verändert diese und entwickelt für seine Choreografie eigene tänzerische Ausdrucksweisen.



Proben.  
Fotos : Jean-Luc Tanghe  
Ballet de l'Opéra national du Rhin

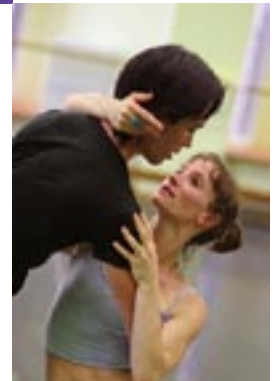

Proben.  
Foto : Jean-Luc Tanghe  
Ballet de l'Opéra national du Rhin



\* Um Videoausschnitte des Balletts zu erhalten, kontaktieren Sie bitte das Département jeune public der Opéra national du Rhin.  
E-mail : [jeunes@onr.fr](mailto:jeunes@onr.fr) - Tel. 0033-388 75 48 73

## DER TÄNZER, SEIN GEDÄCHTNIS UND DIE CHOREGRAFIE

### Habt ihr etwa geglaubt, dass das Erlernen einer Choreografie dem Vokabellernen in der Schule ähnelt?

Dafür muss man zuerst einmal wissen, dass es Choreografien selten in schriftlicher Form gibt. Die Tänzerinnen und Tänzer haben also meistens nicht die Möglichkeit, eine Choreografie nachzulesen.

Heutzutage unterstützen Videoaufnahmen das Lernen einer Choreografie, aber auf das Gedächtnis der Tänzerinnen und Tänzer kann in keinem Fall verzichtet werden.

Vom Choreografen erhalten sie entweder genaue Anweisungen zur Schrittfolge oder nur einige Anregungen. Ist Letzteres der Fall, haben die Tänzerinnen und Tänzer die Aufgabe, ihre eigene Interpretation einzubringen. Die Verbindung von Emotionen, Musik und Bewegung mit einer Geschichte macht es den Tänzerinnen und Tänzern möglich, Schrittfolgen und Bewegungsabläufe leichter zu behalten. Je öfter die Tänzerinnen und Tänzer die Choreografie wiederholen, desto besser können sie sich mit ihrer

Rolle identifizieren und ein Teil von ihr werden.

Gute Tänzerinnen und Tänzer zeichnen sich durch ihr „körperliches Gedächtnis“ aus. Das bedeutet, sie müssen sich nicht nur an den Ablauf von Schrittkombinationen erinnern, sondern auch Emotionen mit ihrem Körper ausdrücken können. Dieser sollte sich unbewusst im Einklang mit Geschichte und Musik bewegen. Da die Choreografie nicht immer vollständig vom Choreografen vorgegeben wird, ist sie immer eine Interaktion zwischen Tänzerinnen und Tänzern und Choreograf. So bleibt für die Tänzerinnen und Tänzer meist Platz für individuelle Improvisationen. Da die Tänzerinnen und Tänzer beim Erstellen des Tanzes beteiligt sind, können sie sich auch die Choreografie besser merken.

Choreografie von *Sarabande à deux*, Pécour, 1712.

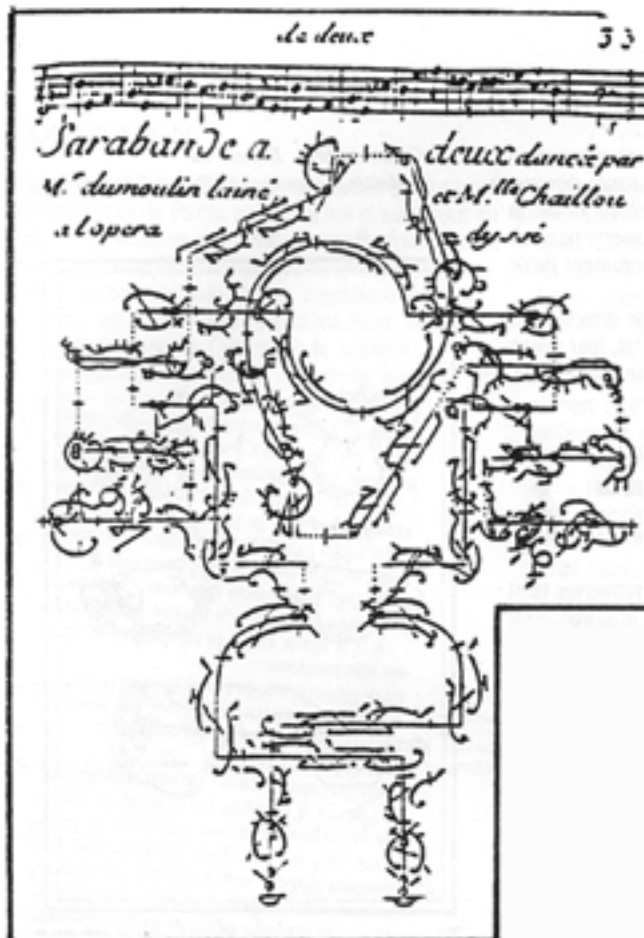

Armbewegungen

(Ausschnitt aus *Maitre à danser*, Pierre Rameau, 1725).

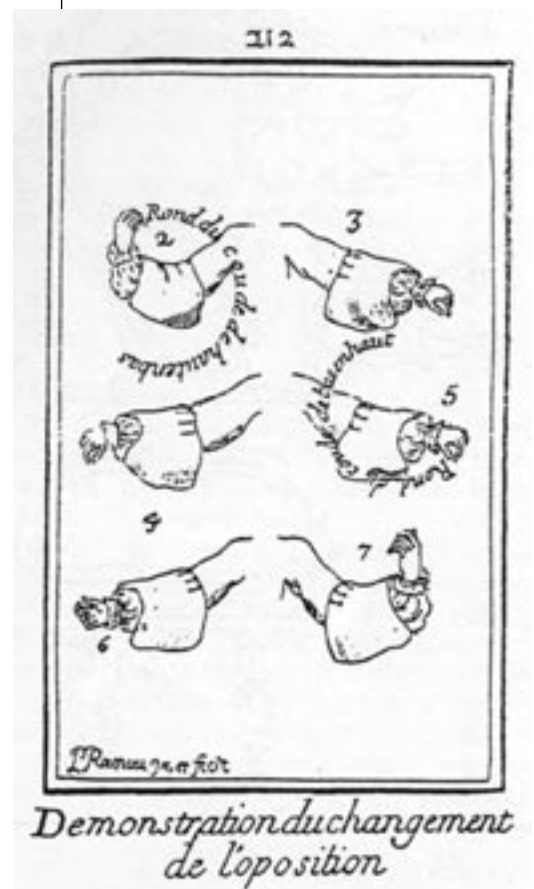

## WIE ENTSTEHT EINE BALLETINSEZNIERUNG?

### Die Etappen

#### 1

**1 bis 2 Jahre vor der Erstaufführung:** Ein Projekt entsteht zuerst aus einem Gedanken des Choreografen. Er kann sich auf verschiedene Art und Weise inspirieren lassen:



- soziale oder politische Themen verwenden,
- er kann die Natur als Ausgangspunkt nehmen,
- ein Gedicht oder eine Geschichte darstellen.

Er kann sich auch inspirieren lassen durch:

- Kunstwerke: Gemälde, Fotos...
- Reisebilder,
- eine bestimmte Musik.

Für die Inszenierung braucht der Choreograf Personen, die für die Beleuchtung (Beleuchtungstechniker), für die Kostüme (Kostümbildner), für das Bühnenbild (Bühnenbildner) zuständig sind, einen Kostümbildner und einen Bühnenbildner.

Der Choreograf koordiniert diese Arbeiten.

#### 2

**1 Jahr oder mindestens 6 Monate vor der Erstaufführung:**



Der Choreograf stellt das Projekt vor. Bei diesem Anlass werden auch das vorläufige Bühnenbild und die Kostümentwürfe präsentiert.

#### 3

**Ca. 8 bis 10 Wochen vor der Erstaufführung:** Der Choreograf bestimmt, wer welche Rolle tanzen wird.

Jetzt werden auch Kostüme, Perücken und Bühnenbild in den Werkstätten erstellt. Die Kostüme werden maßgerecht angefertigt, die Perücken werden von Hand gemacht.



#### 4

**Ca. 6 bis 8 Wochen vor der Erstaufführung:** Auf einer Probehöhne oder im Tanzstudio beginnen die Proben.

Die Tänzerinnen und Tänzer tragen noch keine Kostüme und sind nicht geschminkt. Es kommt aber auch vor,



das die Tänzerinnen und Tänzer mit ihren Kostümen tanzen müssen, um zu sehen, ob sie sich problemlos bewegen können oder ob sie ihre Bewegungen dem Kostüm anpassen müssen. Die Musik dazu kommt entweder von einer CD oder wird von einem Pianisten gespielt.

#### 5

**Ca. 10 bis 7 Tage vor der Erstaufführung:** Jetzt beginnen die Proben auf der Bühne des Opernhauses.

Im Fall eines Balletts mit einem Orchester, spielt das Orchester bei den Proben mit.

So können Tänzerinnen/Tänzer und Musik gut aufeinander abgestimmt werden.

- **Die erste Generalprobe:** Bei dieser Probe tragen die Tänzerinnen und Tänzer ihre Kostüme, das Bühnenbild ist vollständig aufgebaut und ausgeleuchtet, die Abläufe sind koordiniert. Nur das Publikum fehlt.

- **Die Generalprobe:** Es werden Mitglieder des Hauses und Fans eingeladen.



#### 6

**Die Premiere:**

Das Ballett tanzt zum ersten Mal vor dem Publikum. Das *Ballet de l'Opéra national du Rhin* führt ein Ballett ca. 10 bis 15 Mal auf den Bühnen von Strasbourg, Colmar und Mulhouse auf.



Foto : *Le Prince des pagodes*. Choreografie: Bertrand d'At. Bühnenbild und Kostüme: Jérôme Kaplan. Ballet de l'Opéra national du Rhin.

#### 7

**Nach der Aufführung** wird alles abgebaut und bis zur nächsten Aufführung gelagert. Das Ballett kann auch auf einer Tournee (z.B. durch Frankreich, Europa oder die ganze Welt) gespielt werden. So wurde das Ballett *Romeo und Julia* knapp 100 Mal aufgeführt.



## WIE ENTSTEHT EINE BALLETTINSEZNIERUNG?

Hier sind die verschiedenen Abläufe einer Ballettinszenierung abgebildet.

Bringe die Bilder in die richtige Reihenfolge.



Foto : *Le Prince des pagodes*. Choreografie : Bertrand d'At.  
Bühnenbild und Kostüme: Jérôme Kaplan. Ballet de l'Opéra national du Rhin.

## KURZ VOR DER VORSTELLUNG

Am Abend der Vorstellung kommen die Tänzerinnen und Tänzer mindestens eine Stunde vor dem Anfang der Aufführung in das Theater.

### Aufwärmen

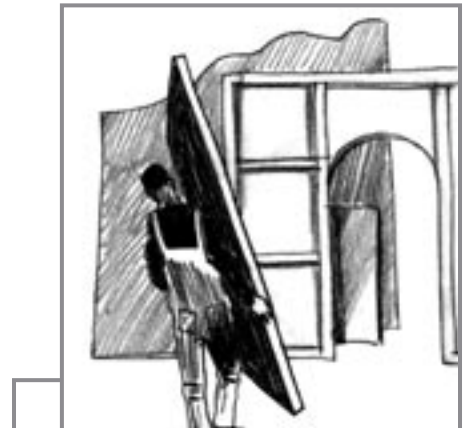
Zuerst wärmen sich alle Tänzerinnen und Tänzer eine halbe Stunde am Barren auf. Das Aufwärmen wird vom Ballettmeister geleitet.

### Schminken

Es gibt immer einen Maskenbildner, um die schwierigen Masken zu malen. Wenn jedoch das Make-up einfach zu machen ist, schminken sich die Tänzerinnen und Tänzer selbst.

### Umkleiden

Ein Ankleider steht den Tänzerinnen und Tänzern immer hilfsbereit zur Verfügung. Auch wenn eine Rolle von mehreren Tänzern besetzt ist, gibt es nur ein Kostüm, welches an jeden angepasst werden kann. Der Ankleider hilft auch während der Vorstellung bei schnellen Kostümwechseln.

### Kontakt mit der Bühne

Die Tänzerinnen und Tänzer kommen auf die Bühne. Sie konzentrieren sich auf ihre Rolle. Sie benutzen diese Zeit auch, um ein letztes Mal schwierige Teile zu proben. Jeder Tänzer hat seine eigenen Gewohnheiten und Methoden, um sich zu konzentrieren. In dieser letzten Phase gehören auch die gegenseitigen Ermunterungen dazu, um den Erfolg der Aufführung zu unterstützen.



Proben.  
Foto: Jean-Luc Tanghe - Ballet de l'Opéra national du Rhin



Der Choreograf bei den Proben.  
Foto: Jean-Luc Tanghe - Ballet de l'Opéra national du Rhin



## DER TÄNZER, EIN KÜNSTLER UND SPORTLER ZUGLEICH

Richtig Falsch

- 1\_   Die Karriere der Tänzerinnen und Tänzer dauert 50 Jahre.
- 2\_   Die Tänzerinnen und Tänzer essen kein Frühstück. Sie beginnen morgens um 7 Uhr mit der Arbeit.
- 3\_   Vor den Proben wärmen sich die Tänzerinnen und Tänzer auf.
- 4\_   Die Tänzerinnen proben nicht im selben Studio wie die Tänzer.
- 5\_   Tänzerinnen und Tänzer dürfen keine Kinder haben.
- 6\_   Das Ballett geht in der ganzen Welt auf Tournee.
- 7\_   Im *Ballet der Opéra national du Rhin* gibt es nicht nur französische Tänzerinnen und Tänzer.
- 8\_   Die Tänzerinnen und Tänzer müssen auf ihre Ernährung achten.
- 9\_   Die Ausbildung der Tänzerinnen und Tänzer dauert 1,5 Jahre.

Proben.

Foto : Jean-Luc Tanghe - Ballet de l'Opéra national du Rhin



## DIE TÄNZERIN/DER TÄNZER - EIN KÜNSTLER UND SPORTLER ZUGLEICH

### 1

#### Anforderungen

Da sehr hohe sportliche Anforderungen an ihn/sie gestellt werden, muss er/sie viel Sport treiben, sich gut und gesund ernähren und allgemein auf die körperliche Verfassung achten.

Auch im Urlaub muss er/sie sich fit halten.

Es gibt keine festen Kriterien (wie Gesicht und Körpergröße), um Tänzerin/Tänzer zu werden; die Körperformen sollten aber harmonisch sein (ästhetisches Kriterium).



Professionelles Tanzen ist ein fordernder Beruf. Rechnet man die Proben, das Training und die Aufführungen kommt es oft zu einem langen Arbeitstag.

Die Tänzerinnen und Tänzer müssen zudem flexibel sein, denn die Aufführung finden nicht nur im eigenen Schauspielhaus statt, sondern gerade bei Tourneen an vielen verschiedenen Orten.

### 2

#### Ausbildung

Die Ausbildung einer Tänzerin/eines Tänzers beginnt sehr früh. Mit 7-8 Jahren geht sie / er in eine private Tanzschule. Im Alter von 13-14 Jahren muss sie / er eine Prüfung ablegen, um in der Tanzhochschule aufgenommen zu werden. Die Ausbildung dauert ungefähr 10 Jahre.

Die berufliche Laufbahn von Tänzerinnen und Tänzern beginnt mit 18 Jahren und dauert ca. 20 Jahre. Die körperlichen Anforderungen führen dazu, dass sie zwischen 35 und 40 das aktive Tanzen aufgeben.

### 3

#### Tagesablauf

Der normale Tagesablauf im *Ballet du Rhin* verläuft folgendermaßen:

**10: 00 - 11: 30** > Aufwärmen und Training an der Stange und frei um Kraft, Ausdauer und Beweglichkeit zu trainieren. Die Übungen an der Stange wärmen den Körper auf; die Übungen ohne Stange verbessern Schnelligkeit, Sprungkraft und Ausdruck.

**11: 30 - 11: 45** > Pause

**11: 45 - 14: 00** > Proben für verschiedene Aufführungen

**14: 00 - 15: 00** > Mittagspause (leichte Kost)

**15: 00 - 16: 00** > Proben der Solisten (Duo/Solo)

**16: 00 - 19: 00** > Proben für verschiedene Aufführungen

**20: 00 - 22: 00** > Aufführung

Wenn abends eine Aufführung stattfindet, verschiebt sich der Ablauf nach hinten und der Arbeitstag beginnt erst um 12 Uhr. Dreimal die Woche kommt ein Heilgymnastiker und des Öfteren ein Chiropraktiker, da aufgrund der hohen sportlichen Aktivität oft Verletzungen passieren.

### 4

#### Das Leben nach dem Tanzen

Die Tänzerinnen und Tänzer wechseln zwischen 35 und 40 Jahren den Beruf. Ehemalige Tänzerinnen und Tänzer arbeiten oft in Berufen, die einen Bezug zum Ballett haben, wie zum Beispiel Tanzlehrer, Choreograph, Maskenbildner oder Ballettdirektor. *L'Opéra du Rhin* bietet den Tänzern die Möglichkeit einer einjährigen Umschulung. In dieser Zeit werden sie weiterhin vom Ballett bezahlt.



### 5

Tanzen ist ein anstrengender Beruf, der nicht viel freie Zeit übrig lässt. Ein Familienleben ist jedoch nicht unmöglich.

Die Tänzerinnen bekommen natürlich auch Kinder, wie jede Frau. Nach der Schwangerschaft bedarf es jedoch vieler Arbeit, um das Niveau zu halten. Jedoch kennen die Tänzerinnen ihren eigenen Körper und seine Möglichkeiten sehr gut, so dass der Wiedereinstieg nicht so schwierig ist.





## DIE GESCHICHTE DES BALLETTANZES

Der Balletttanz ist im Laufe der Renaissance (16. Jahrhundert) in Italien entstanden und wurde Ende des 17. Jahrhunderts ein Berufsfeld.

### Ursprünge

Die Ursprünge des Balletttanzes liegen in Italien. Nach und nach hat er sich in Europa und anderen Ländern verbreitet.

Ein Ballett bestand aus Tänzen, Musik, Gesängen und manchmal aus Gedichten. Die Aufführungen fanden in Schlössern oder ihren Gärten statt. Gegen Anfang des 18. Jahrhunderts nahmen die Frauen eine immer wichtigere Rolle im Ballett ein. Sie trugen Schuhe mit flachen Absätzen und leichtere Kleider, die ihre Bewegungen erleichterten.

### Die Vielfalt der Tänze

- *Der romantische Balletttanz*: Anfang des 19. Jahrhunderts schufen die Choreografen Balletts, die auf Romanen basierten. Die Tänzerinnen, die als Zigeunerinnen und Feen verkleidet waren, trugen seit 1830 lange Tutus.
- *Die folklorischen Tänze* haben normalerweise einen traditionellen Charakter. Sie werden in der Gruppe getanzt und von Generation zu Generation weitergegeben. Heute werden sie vorwiegend bei Aufführungen gezeigt.
- *Die Gesellschaftstänze* sind in der Volkskultur entstanden, deshalb sind sie nahe am folklorischen Tanz.
- *Walzer* und *Polka* kommen ursprünglich aus der bäuerlichen Kultur und wurden wie andere Tänze zu Gesellschaftstänzen.
- *Der Rock'n' Roll* hat sich in den 50er Jahren aus dem Be-Bop entwickelt und kam schnell in sämtliche Hitlisten.
- *Der Break-dance* wurde Mitte der 80er Jahre von den Jugendlichen der Vorstädte erschaffen. Er ist eher akrobatisch und lässt sich sowohl allein als auch in der Gruppe tanzen. Der ideale Musikstil zum break-dance ist der Hip-hop.

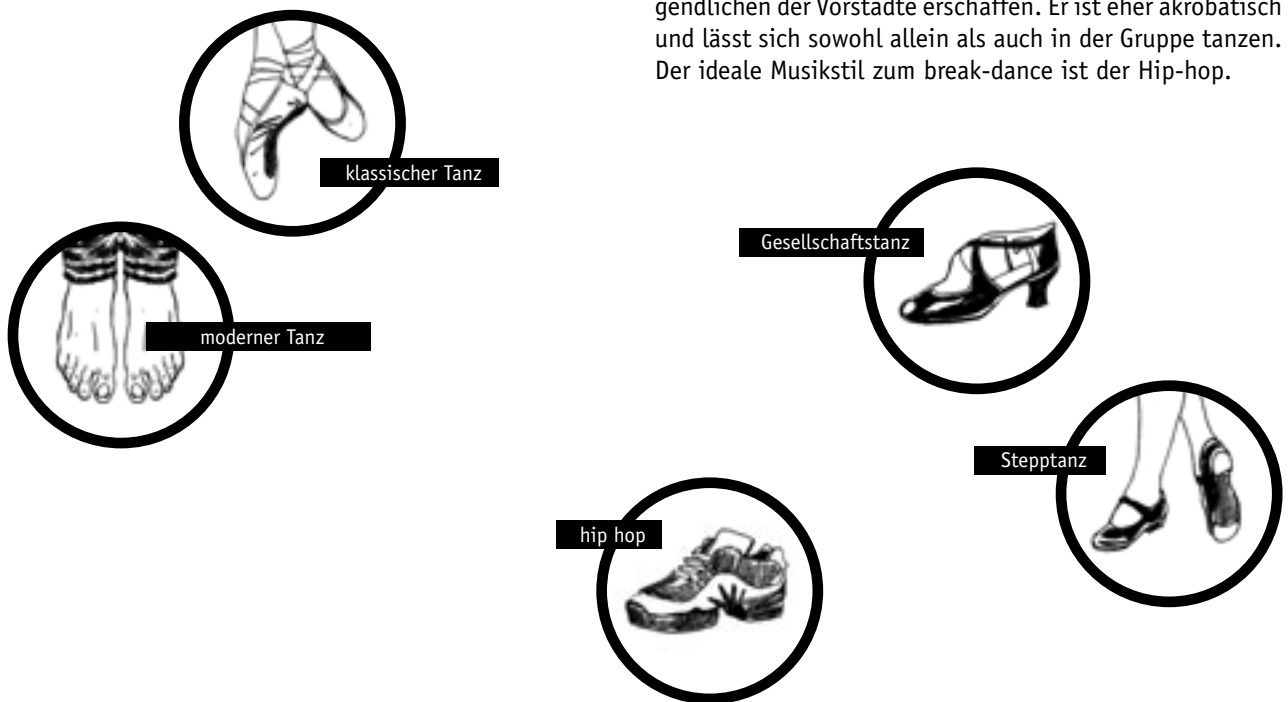

### Die Entwicklung des Tanzes in Europa



## Von Spitzenschuhen (*pointes*) und Tanzschuhen (*demi-pointes*)

*Demi-pointes* sind Tanzschuhe. Für das Ballett sind sie rosa und weiss. Männer tragen gewöhnlich weiße Ballettschuhe. Diese Schuhe sind aus Leder und Tüll. Man näht ein Gummiband auf die Schuhe, damit sie am Fuß halten.

Die *Pointes* (Spitzenschuhe) sind Ballettschuhe für Frauen, die vorne so verstärkt sind, dass sie auf den Zehenspitzen stehen kann. Die Spitzenschuhe können zwar im Prinzip von Frauen und Männern getragen werden, aber die Männer benutzen sie im Balletttanz nicht.

**Spitzenschuhe entstanden Anfang des 19. Jahrhunderts. Sie verlängern die Silhouette. Sie wurden erschaffen, um die Tänzerin schwebend erscheinen zu lassen, wenn sie auf den Zehenspitzen steht.**

**Wenn die Tänzerin zu früh auf den Zehenspitzen steht, kann dies bleibende Schäden hervorrufen. (Sie muss warten, bis die Fußknochen, Knöchel, Knie und der Rücken stark genug sind.) Das Tragen von Spitzenschuhen schadet auf jeden Fall den Füßen, weshalb diese meistens in einem schlechten Zustand sind.**

Tanzschuhe



Spitzenschuhe

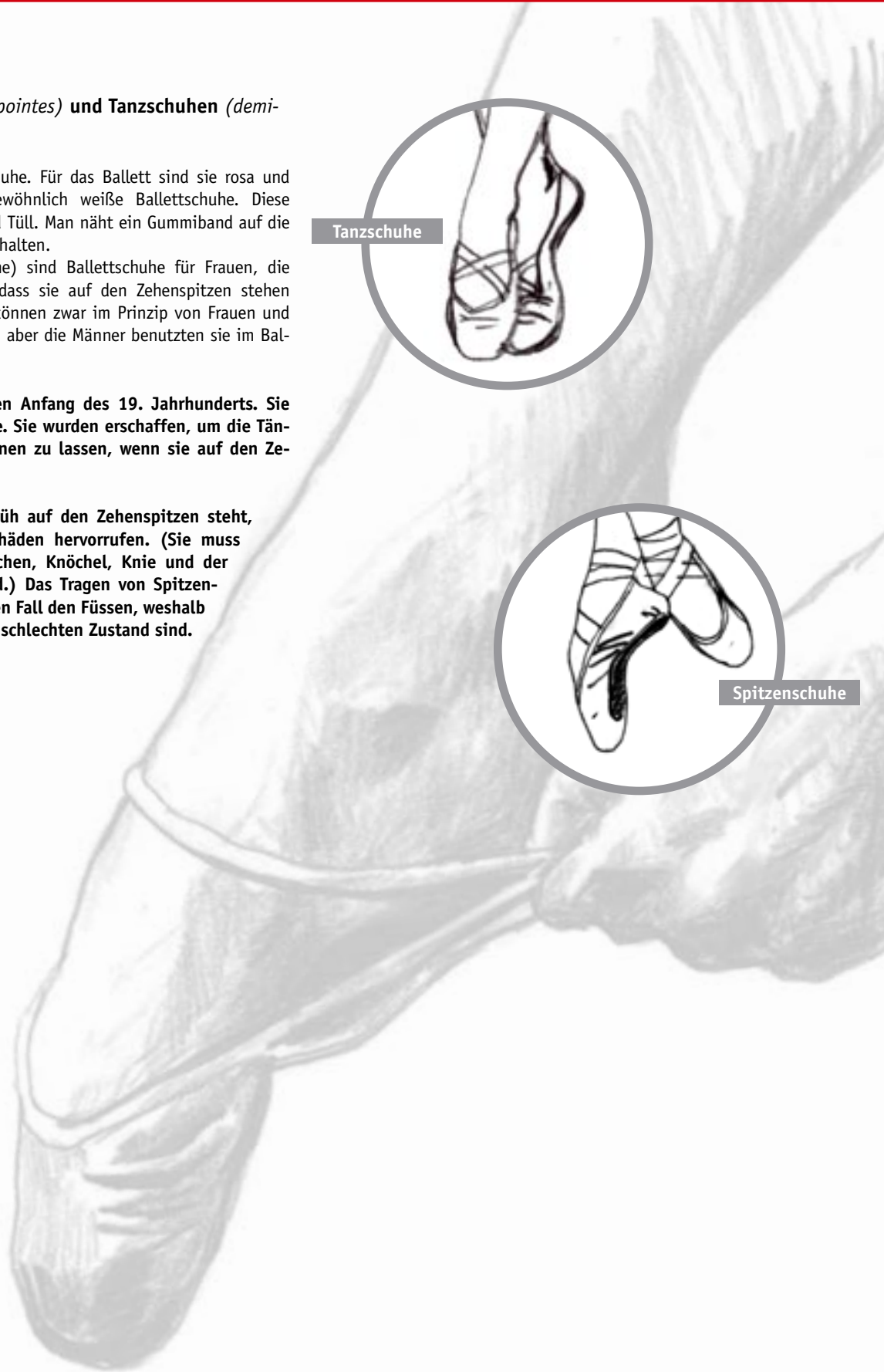

## TANZPOSITIONEN



Position 1



Position 2



Position 3



Position 4



Position 5

Im Ballett gibt es einige **spezielle Schritte**, die auch im Deutschen die französische Bezeichnung haben. Es gibt u.a.:

- *Arabesque*: Der Tänzer oder die Tänzerin streckt das Bein nach hinten und einen Arm in Verlängerung des Beins nach vorne.
- *Battement*: Man geht von der fünften Position aus, schwingt das Bein nach vorne, zur Seite oder nach hinten und endet wieder in der fünften Position.
- *Pas de biche*: Das ist ein Chassé-Schritt mit Schwung nach vorne gesetzt.
- *Le grand écart*: Spagat (ein Bein nach vorne und das andere nach hinten).
- *Jeté*: Das ist ein Sprung, den man mit dem einen Bein beginnt und mit dem anderen beendet, ohne die Beine anzuwinkeln.
- *Pirouette*: Eine schnelle Drehung um sich selbst.
- *Pas chassé*: Man springt nach vorne, indem man das eine Bein nach vorne schwingt, direkt gefolgt vom anderen.
- *Pas de cheval*: Pferdchensprung.
- *Développé*: Das Bein wird nach vorne gestreckt.
- *Enveloppé*: Das Bein wird zum Körper hingeführt (Gegenteil des Développé).

## Einige Bilder der Schritte :



GRAND EFFACÉ À LA SECONDE



LE PAS DE CHEVAL



LE GRAND JETÉ

## BENJAMIN BRITTEN UND SEINE EPOCHE



		GESCHICHTE
22. November: Geburt in Lowesoft (GB).	<b>1913</b>	Die europäischen Staaten bereiten den Krieg vor.
Er fing an zu komponieren.	<b>1919</b>	1918: Ende des Ersten Weltkriegs.
Ist Schüler von Frank Bridge (ein britischer Komponist 1879-1941).	<b>1929</b>	Börsenkrach an der Wall Street.
Studiert am <i>Royal College of Music</i> in London.	<b>1930 1934</b>	1933: Hitler kommt an die Macht.
Emigriert als Kriegsgegner in die USA, kehrt aber noch vor Kriegsende nach England zurück.	<b>1939 1942</b>	Zweiter Weltkrieg (1939-1945).
B. Britten verbringt zwei Wochen auf der Insel Bali und lässt sich für sein einziges Ballett <i>Prince of the Pagodas</i> inspirieren.	<b>1956</b>	Elvis Presley tritt das erste Mal im Fernsehen auf und bricht alle Zuschauerrekorde.
B. Britten komponiert die Oper <i>A Midsummer Night's Dream</i> nach einem Drama von W. Shakespeares.	<b>1959 1960</b>	Am 13.8. 1961 wird die Mauer zwischen Ost- und Westdeutschland erbaut.
B. Britten komponiert seine letzte Oper <i>Death in Venice</i> , nach Thomas Manns Novelle <i>Tod in Venedig</i> .	<b>1971</b>	Ostpolitik / Entspannungspolitik des Kanzlers Willy Brandt.
B. Britten stirbt am 4. Dezember im Alter von 63 Jahren.	<b>1976</b>	Explosion in einem Chemiewerk in <i>Seveso</i> (Oberitalien).

## Benjamin Britten und seine Epoche

- **Zeichne auf dem Zeitstrahl die folgenden Daten ein (10 Jahre = 5 cm):**  
1913, 1919, 1929, 1934, 1939, 1956, 1959, 1971, 1976
- **Trage über den Zeitstrahl folgende Ereignisse ein (rot: das Leben Brittens ; blau: historische Ereignisse) :**
  - \_ Geburt von Britten.
  - \_ Ende des 1. Weltkriegs.
  - \_ Börsenkrach.
  - \_ Hitler kommt an die Macht.
  - \_ Britten geht ins Exil.
  - \_ Britten komponiert das Ballett Prince of the Pagodas.
  - \_ Mauerbau zwischen den beiden deutschen Staaten.
  - \_ Britten komponiert seine letzte Oper.
  - \_ Tod von Britten.
- **Trage unter den Zeitstrahl in grün die Ereignisse aus deiner Familie (mütterlicherseits oder väterlicherseits) ein:**
  - \_ Geburtsdatum deines Urgroßvaters (oder deiner Urgroßmutter).
  - \_ Geburtsdatum deines Großvaters (oder deiner Großmutter).
  - \_ Datum, als dein Großvater anfang zu arbeiten.
  - \_ Heirat deiner Großeltern.
  - \_ Geburtsdatum deines Vaters und deiner Mutter.

1920

1930

1940

1950



## MUSIK VON BENJAMIN BRITTEN, DIE IM UNTERRICHT BENUTZT WERDEN KANN

- *Simple Symphony* (1933): Pizzicato für Orchester und Chor; Kammermusik.
- *A Ceremony of Carols* (1942): für Harfe und Frauenchor.
- *Peter Grimes* (1945): Oper in einem Prolog und drei Akten nach der Verserzählung *The Borough* von George Crabbe über einen Fischer aus Suffolk.
- *The Young Person's Guide to the Orchestra*, op. 34 (1946): Variationen und Fuge über ein Thema von Purcell.
- *Let's make an Opera* (1949): Machen wir eine Oper.
- *Sechs Metamorphosen nach Ovid*, op. 49 (1951): für Oboe Solo und Streichertrio (Kammermusik).
- *Der Prinz der Pagoden* (1956): klassisches Ballet.
- *Noye's Fludde* (1958): Die Arche Noah (Oper).



## ZUSAMMENFASSUNG *DER PRINZ DER PAGODEN*

### Prolog

Am Tag der Krönung verliert der junge Kaiser seinen Thron durch einen Usurpartor, der als Drache erscheint. Der junge Kaiser verwandelt sich in eine Schlange, um vor ihm zu fliehen.

### 1. Akt: Bei Hofe

Der Kaiser eines unbekanntes Reiches hat zwei Töchter, die bald heiraten sollen. Die Prinzessin Rose ist gutmütig und Epines Charakter ist missraten. Beide möchten den Thron besteigen, wenn der alte Kaiser einmal stirbt. Seine Tanzkünste - wenn auch etwas wackelig auf den Beinen - beweisen allerdings, dass es noch ein Weilchen dauert, bis er diese Welt verlassen wird.

Epine wird von den Königen der vier Himmelsrichtungen umworben. Die fremden Könige verneigen sich vor dem Herrscher und singen ein Solo. Die Siegerehrung muss verschoben werden, weil nicht festzustellen ist, wer gewonnen hat.

Prinzessin Rose, die schöner ist als ihre Stiefschwester, wird von den Königen umworben, als sie tanzt. Daraufhin verjagt der König die Bewerber.

Ein blinder Ritter, aus dem Land der Pagoden, tritt aus einem riesigen Felsmaul hervor. Er schenkt Epine einen Schmuckkasten, den sie jedoch nicht öffnen kann. Rose öffnet den Schmuckkasten und findet eine Rose. Der Ritter und Rose fliehen.

Eine bedeutsame Figur bei Hofe ist der Narr. Er trägt rotgelb geflammte Hosen und sieht dem Feuersalamander sehr ähnlich. Der Narr ist nett und intelligent, weshalb er oft um Rat gefragt wird. Er steht auf der Seite des Guten, was später Belle-Rose und dem Prinz der Pagoden hilft.

### 2. Akt: Das andere Land

Prinzessin Rose und der blinde Ritter reisen in sein Heimatland. Das Vergnügen ist getrübt, denn die beiden stoßen auf Kampflust der Einheimischen und erleben viele Abenteuer. Sie entdecken die Elemente Luft (Mond, Sterne, Wolken), Feuer und Wasser.

Im Land der Pagoden findet Rose im Maul eines Drachen den Prinzen, den sie schon in einer Vision gesehen hatte.

### 3. Akt: Bei Hofe

Zu Hause bei Hofe geht es drunter und drüber. Der alte Kaiser wird im Rollstuhl herumgeschubst, denn Epine möchte endlich Kaiserin werden. Die Könige der vier Himmelsrichtungen betrachten den Prinzen der Pagoden als Eindringling. Dieser gewinnt den unausweichlichen Kampf gegen alle vier, weil er von den guten Wünschen des Narren begleitet wird. Prinzessin Epine, die ihren alten Vater sehr schlecht behandelt hat, wird vom Hof vertrieben und ist im Schlussbild nicht mehr zu sehen.



Le costume du Prince

*Le Prince des pagodes.*  
Choreografie : Bertrand d'At.  
Bühnenbild und Kostüme : Jérôme Kaplan.  
Ballet de l'Opéra national du Rhin.

## DER PRINZ DER PAGODEN



Ein junger Mann verliert am Tag der Krönung zum Kaiser seinen Thron, weil ein Usurpator die Macht ergreift.



Der nun alte Kaiser will seine Lieblingstochter Epine verheiraten und stellt sie vier Königen vor.



Die vier Könige verlieben sich aber in die andere Tochter, Rose. Der Kaiser ist darüber zornig und verjagt Rose.



Auf der Reise ins Land der Pagoden erlebt Rose aussergewöhnliche Abenteuer. Sie begegnet der Luft, dem Mond und den Sternen, dem Meer und dem Feuer.



Schliesslich kommt sie im Land der Pagoden an, wo sie dem jungen Prinzen, von dem sie geträumt hatte, begegnet und den ihr Vater vom Thron verjagt hatte.



Nach einem Kampf und der Rückkehr von Rose gewinnt der junge Prinz seinen Thron wieder und heiratet Rose.





a

### BÜHNENBILDER VOM *PRINZ DER PAGODEN*

**1**

Schau dir die Fotos an.

**2**

Beschreibe, was du siehst.

.....

.....

.....

.....

.....

.....

.....

.....

**3**

Woran denkst du?

.....

.....

.....

.....

.....

.....

.....

.....

**4**

Zeichne einen Gegenstand, der in das Bühnenbild passt.



Fotos : *Le Prince des pagodes*. Choreografie : Bertrand d'At.  
 Bühnenbild und Kostüme : Jérôme Kaplan.  
 Ballet de l'Opéra national du Rhin.

## DIE ABSICHTEN DES BÜHNENBILDNERS

In enger Zusammenarbeit haben Bertrand d'At, der Choreograf, und Jérôme Kaplan das Bühnenbild und die Kostüme erschaffen. Der Zuschauer wird schon in der ersten Szene in ein fantasievolles und magisches Asien eingeladen. Die Grundlage des Bühnenbildes besteht aus einer trennbaren Treppe. Sie ist der Marmortreppe der Verbotenen Stadt sehr ähnlich (Das Versailles Chinas).

Andere Teile des Bühnenbildes, wie z.B. die Rikschas, die seidenen Sonnenschirme und Säbel erinnern uns an Asien bzw. China.

In vielen Szenen wird der Himmel wie in japanischen Drucken dargestellt. Der helle Hintergrund wird mit schwarzer Tinte bemalt.

Mehrmals erscheinen verschiedene Drachen im Ballett, die als Symbol für Asien stehen. Der große grüne Drache aus Pappmaché und Seide sieht genauso aus wie die Drachen für das chinesische Neujahr. Im Ballett sieht man auch noch andere Darstellungen des Drachen.

Das Bühnenbild wird auch durch Darsteller und ihre Kostüme dargestellt, z.B. die Pagoden, die gleichzeitig für asiatische Tempel stehen, aber auch für die misshandelten Kinder.

Darüber hinaus sind die Stoffe (Seide) und leuchtende Farben (orange, rot, gelb, blau, grün und rosa), die für das Bühnenbild und die Kostüme benutzt worden sind, typisch für diesen Teil der Welt.



Fotos : *Le Prince des pagodes*. Choreografie : Bertrand d'At.  
Bühnenbild und Kostüme : Jérôme Kaplan.  
Ballet de l'Opéra national du Rhin.



## DIE KOSTÜME

Im Ballett *Le Prince des Pagodes* passen die Kostüme zu der Choreografie.

### Einige Beispiele

#### 1

##### Die Fische

Die Kostüme sind sehr farbig und dem Körper nah, damit sie den Tänzerinnen und Tänzern eine große Beweglichkeit ermöglichen. Die Choreographie und die Tänzerinnen und Tänzer werden dich bestimmt an die Fische und die Unterwasserwelt erinnern.



Fotos : *Le Prince des pagodes*.  
Choreografie : Bertrand d'At.  
Bühnenbild und Kostüme : Jérôme Kaplan.  
Ballet de l'Opéra national du Rhin.

#### Vergleiche folgende Bilder und beschreibe die Fischkostüme!



#### 2

##### Die Pagoden

Was ist eine Pagode? Diese seltsamen und appetitlichen Figuren, die wie Süßigkeiten aussehen, sind leider keine leckeren Hochzeitstorten!

Eine Pagode ist ein markantes Bauwerk aus dem asiatischen Kulturraum, so wie es die Kirchen für die Christen sind. Man findet sie hauptsächlich in Ostasien.



Die Kostüme der Pagoden stellen die Häuser dar, in denen sich die misshandelten Kinder verbergen. Die Wände dienen den Kindern als schützende Hülle.

Die Pagoden-Tänzerinnen und -Tänzer haben im Gegensatz zu den Fischen keine große Bewegungsfreiheit.

#### Beschreibe die Bewegungen der Pagoden-Tänzerinnen und -Tänzer!



Foto : *Le Prince des pagodes*.  
Choreografie : Bertrand d'At.  
Bühnenbild und Kostüme : Jérôme Kaplan.  
Ballet de l'Opéra national du Rhin.

## DIE CHOREOGRAFIE VON BERTRAND D'AT

**Benjamin Britten** hat die Musik zum Ballett *Der Prinz der Pagoden* geschrieben. Die erste Choreografie stammt von John Cranko, einem Zeitgenossen von Britten.

**Bertrand d'At**, der Choreograf des Balletts der *Opéra national du Rhin*, stützt sich bei seiner Version auf die Originalfassung von J. Cranko. Dabei unterstreicht er das Feenhafte und Phantastische in der Musik Brittens, die voller Gegensätze und verschiedener Klangfarben ist, um ein junges Publikum anzusprechen.

Die französische Erstaufführung fand am 17. Jan. 2002 statt.

Bertrand d'At stellte seine Ideen Jérôme Kaplan, dem Bühnenbildner der Opéra National du Rhin vor. Dieser entwarf für diese Produktion die Kostüme und Kulissen, die wiederum die Choreografie beeinflussten.

Die Tänzer in den Pagoden im zweiten Akt beispielsweise können sich in ihren Kostümen nicht frei bewegen. Sie können nur kleine Bewegungen machen, gehen und sich drehen. Sie sollen die Enge und Abgeschlossenheit der misshandelten Kinder andeuten.

Im Gegensatz dazu machen die Tänzerinnen und Tänzer, die das Meer darstellen, weite und runde Bewegungen. Mit ihren verlängerten Ärmeln imitieren sie die Wellen (siehe Foto).

Bertrand d'At unterstreicht mit seiner Choreografie auch die Handlung der Geschichte. Im ersten Akt versteckt sich der Hofstaat hinter seinen Fächern, um über den alten Kaiser, der sich in einer Art Rollstuhl fortbewegt, zu lästern. Der Kaiser schläft während seiner eigenen Rede immer wieder ein. All diese choreografischen Elemente zeigen, dass der alte Kaiser keine Macht mehr hat. Durch die Heirat einer seiner zwei Töchter mit einem König, soll das Reich der Mitte einen neuen Herrscher bekommen.

Im letzten Kampf verwandeln sich der Kaiser und der junge Prinz erneut in Drachen. In der Choreografie wird dies durch die Höflinge ausgedrückt, die mit den Drachenköpfen den Bewegungen der beiden Könige folgen (siehe Foto).

Foto : *Le Prince des pagodes*.  
Choreografie : Bertrand d'At.  
Bühnenbild und Kostüme : Jérôme Kaplan.  
Ballet de l'Opéra national du Rhin.



## MUSIKAUSZUG: DIE VIER KÖNIGE\*

Die Schülerinnen und Schüler sollen ganzheitlich in die Musik eintauchen: die Musik hören und analysieren, sie anhand bildnerischer Elemente wiedergeben, die einzelnen Charaktere der Könige mit Hilfe der Musik herausarbeiten und eigene Vorstellungen der Kostüme umsetzen.

### 1

#### Musik hören – mit bildnerischen Elementen darstellen

- Die Schülerinnen und Schüler hören die Musik der „vier Könige“ und setzen das Gehörte (kurze, lange, hohe, tiefe Töne; Tonentwicklungen und Stimmungen) mit bildnerischen Elementen (Punkt, Strich, wellenförmige Linie) auf einem Blatt Papier um.

### 2

#### Musik hören – die vier Könige charakterisieren

- Anhand des Gehörten und des Gezeichneten sammeln die Schülerinnen und Schüler Adjektive, die die durch die Musik dargestellten Könige charakterisieren. Die Schülerinnen und Schüler entwickeln auf diese Art und Weise eine konkrete Vorstellung der Charaktere der vier Könige.
- Die Lehrperson kann den Schülerinnen und Schülern auch Adjektive vorgeben, die sowohl die Könige als auch die Musik beschreiben. Sie ordnen die Adjektive den einzelnen Königen zu.

### 3

#### Stoffe, Kostüme – verkleiden als Könige

- Die Lehrperson legt Bilder der Kostüme aus (M7 - M10), und die Schülerinnen und Schüler ordnen sie den vier Königen zu.
- Die Schülerinnen und Schüler lassen ihren individuellen Vorstellungen freien Lauf, indem sie sich mit Stoffen (von der Lehrperson oder den Schülerinnen und Schülern selbst mitgebracht) wie die vier Könige ankleiden.

### 4

#### Musikauszug hören – analysieren



**KÖNIG DES NORDENS:** lebhaft, energisch, demonstrativ.  
Dieser Musikabschnitt setzt sich aus einem russisch klingenden Tanzthema zusammen, das abwechselnd von den Streichern und von den Bläsern gespielt wird. Gegenschläge begleiten jeweils das Thema.

- Die Schülerinnen und Schüler finden heraus, wie oft das Tanzthema wiederkehrt und in welcher Weise es sich verändert (nach und nach Mehrfachbesetzung des Themas).

**KÖNIG DES OSTENS:** in sich gekehrt, empfindsam, narzisstisch/selbstverliebt.

Der König des Ostens wird mit Hörnern aus der Ferne eingeleitet. Das nun folgende Thema (von Oboe und Violine gespielt) zieht sich bis zum Ende des Stücks hindurch und vermittelt den Eindruck einer Maschine, die nicht richtig in Bewegung kommt. Es zeichnet sich durch einen zögerlichen, schüchternen, langsamen Charakter aus. Durch die Verwendung von Halbtönen erhält es seinen orientalischen Klang. Nach 1 Min. 13 Sek. entwickelt sich über acht Takte hinweg aufgrund



zweier Crescendi und ansteigender Töne nach und nach ein gewisser Höhepunkt des Stücks.

- Dieses Stück kann zu einer Entspannungsübung dienen; mögliche Verwendung von Bewegungen, die einer Schlange bei einer Schlangenbeschwörung gleichen.
- Die Schülerinnen und Schüler arbeiten den sich nach und nach entwickelnden Höhepunkt des Stücks (ab 1 Min. 13 Sek.) heraus: 2 Crescendi von piano bis fortissimo.

**KÖNIG DES WESTENS:** hektisch, lustig/amüsant, schnell, leichtbeschwingt.



Die kurzen, spitzen (staccato) sowie die atonalen Töne verleihen dem Stück seinen 'chaotischen' Charakter. Zu Beginn übernehmen Flöte und Klarinette das Thema (aus Sechzehntel-Noten bestehend). Nach 16 Sek. steigen Streicher und Klavier mit ein, und nach 47 Sek. spielen die Instrumente im Tutti im Wechsel mit dem Xylophon einen rhythmischen Kanon dieses Themas.

Dieses Stück eignet sich sehr gut für lautmalische Spiele, den Einsatz der Stimme oder einzelner Körperteile wie Hände, Arme oder Beine oder aber sogar des ganzen Körpers.

- Beispiel Stimme: Rhythmus und Melodie werden mit Konsonanten wie z.B. f, sch, s, k, p, t... oder Vokalen wie a, e, i, o, u in beliebiger Reihenfolge nachempfunden.
- Beispiel Arme, Hände: Abgehackte rhythmische Bewegungen der Arme und Hände (wie bei einem Roboter) im Takt.
- Beispiel Beine, gesamter Körper: Vorwärts-, Rückwärts-, Seitwärtsbewegung sowie Beugen und Strecken des Körpers in alle möglichen Richtungen.

**KÖNIG DES SÜDENS:** gewalttätig, erregend, naiv.

Das Musikstück weist die Form ABA auf. Der Teil A beginnt mit Posaune, woraufhin nacheinander Pauken, kleine Pauken und 4 Hörner einsetzen. Im anschließenden Teil B (nach 43 Sek.) sind 2 Klaviere und Trommeln zu hören, die einen energischen Rhythmus (einer Stammesmusik gleichend) spielen. Nach einer Generalpause folgt erneut Teil A mit der gleichen Abfolge der Instrumente wie am Anfang.



- Die Schülerinnen und Schüler hören und erkennen die Einsätze der einzelnen Instrumente (Posaune, Pauken, Hörner).

Die Lehrperson sagt: *Hebt die Hand, wenn sich die Musik ändert. Was ändert sich?*

\* Es besteht die Möglichkeit, die Musik-CD des Prinz der Pagoden bei der Opéra national du Rhin um 25 Euros zu erwerben.  
E-mail : jeunes@onr.fr - Tel. 0033-388 75 48 73

## KÖNIG DES NORDENS



Foto : *Le Prince des pagodes*.  
Choreografie : Bertrand d'At.  
Bühnenbild und Kostüme : Jérôme Kaplan.  
Ballet de l'Opéra national du Rhin.

**m****KÖNIG DES OSTENS**

Foto : *Le Prince des pagodes*.  
Choreografie : Bertrand d'At.  
Bühnenbild und Kostüme : Jérôme Kaplan.  
Ballet de l'Opéra national du Rhin.

## KÖNIG DES WESTENS



Foto : *Le Prince des pagodes*.  
Choreografie : Bertrand d'At.  
Bühnenbild und Kostüme : Jérôme Kaplan.  
Ballet de l'Opéra national du Rhin.



## KÖNIG DES SÜDENS



Foto : *Le Prince des pagodes*.  
Choreografie : Bertrand d'At.  
Bühnenbild und Kostüme : Jérôme Kaplan.  
Ballet de l'Opéra national du Rhin.

## DIE SEEPFERDCHEN

### Musikauszug *die Seepferdchen*

Dieser Auszug stammt aus dem zweiten Akt des Balletts *Prinz der Pagoden*, als Rose sich auf ihrer lehrreichen Reise in der Welt der Pagoden befindet. Sie hat gerade die Elemente (Sterne, Mond und Wolken) kennen gelernt.

### Was ist ein Ostinato?

Ein Ostinato ist eine kurze rhythmische oder eine melodische Struktur, die sich in einem Musikstück ständig wiederholt.



Foto : *Le Prince des pagodes*.  
 Choreografie : Bertrand d'At.  
 Bühnenbild und Kostüme : Jérôme Kaplan.  
 Ballet de l'Opéra national du Rhin.

## DIE SEEPFERDCHEN

Ziel ist es, die Musik von Britten mit verschiedenen Instrumenten zu begleiten.

### Material

- \_ Je 1 Bild (Din A4) von folgenden Meerestieren: eine Meereschildkröte, ein Haifisch, eine Qualle, ein Seepferdchen.
- \_ Musikinstrumente: zwei runde hölzerne Stäbe, Tamburine und/oder sonore Gegenstände, wie Stifte, Klanghölzer, Gummihaut-Schlaginstrumente (siehe Arbeitsblatt a10) usw.
- \_ Arbeitsblatt a11 (Partitur).

### Ablauf

#### 1

Bilder der verschiedenen Meerestiere werden gezeigt. Die Schülerinnen und Schüler hören zuerst den ganzen Auszug. Frage der Lehrperson: «*Wie heißen die Tiere? Welches Tier passt am besten zu der Musik? Warum?*»

#### 2

Erneutes Anhören des gesamten Ausschnitts.

#### 3

Die Lehrperson spricht rhythmisch folgenden Text: «*Mein Seepferdchen schwimmt und - spielt im - Was-ser*» (2 Mal).

- Die Schülerinnen und Schüler wiederholen.
- Die Lehrperson spricht rhythmisch folgenden Text: «*Mein - Seepferdchen du siehst aus wie Fisch und - Pferdchen*» (2 Mal).
- Die Schülerinnen und Schüler wiederholen und schlagen dabei den Rhythmus, indem sie in die Hände (auf die Oberschenkel, den Brustkorb) klatschen.

#### 4

Anhören des Ausschnitts «*Einleitung*».

- Lehrperson: «*Jetzt mit leiser Stimme den Text zur Musik sprechen und dabei rhythmisch klatschen. Jeder Satz muss zwei Mal wiederholt werden*».

#### 5

Erneutes Anhören des gesamten Ausschnitts.

- Lehrperson: «*Hebt die Hand hoch wenn ihr unseren Teil hört*».
- Gemeinsam wird an der Tafel der Ablauf festgehalten: Einleitung – Einleitung (+2 Schläge) – Musik – Einleitung (+ 4 Schläge).

#### 6

Austeilen der Arbeitsblätter a11 (Partitur).

- Die Schülerinnen und Schüler beschreiben, was sie sehen und schildern ihre Eindrücke.
- Die Schülerinnen und Schüler werden in Gruppen aufgeteilt und spielen mit den Instrumenten ihrer Wahl.
- Abspielen des Ausschnitts. Die Schülerinnen und Schüler begleiten die Musik.

Wenn die Begleitstimme des Teils B zu schwierig ist, kann hier einfach der normale Rhythmus geschlagen werden.

### Weitere Aktivitäten

- Herstellung von Seepferdchen-Marionetten.
- Einige Kinder stellen die Algen mit ihrem Körper dar, andere spielen die Fische, die übrigen bewegen die Seepferdchen-Marionetten von oben nach unten.



Um die Musik-CD des Prinz der Pagoden zu erwerben,  
kontaktieren Sie bitte das Département jeune public der ONR.  
E-mail : jeunes@onr.fr - Tel. 0033-388 75 48 73

## HERSTELLUNG EINES GUMMIHAUT-SCHLAGINSTRUMENTS

### Material

- Schälchen aus Glas, Ton oder Plastik.
- Luftballons.
- Runde Holz-Stäbchen mit 1cm Durchmesser, etwas länger als der Schalenrand hoch ist.
- Haushaltsgummis.

Das Holzstäbchen wird mit einem Alleskleber auf dem Grund des Schälchens geklebt. Dann wird ein Luftballon über das Stäbchen und das Schälchen gezogen und rund um mit einem Haushaltsgummi festgemacht.



**PARTITUR**

**Einleitung (16 Takte von 2 Pulse)**

• Zupfbalions  
• Klanghölzer

1 2 1 2 1 - 1 - 1 2  
Mein See-pferdchen  
Wasser

1 - 1 - 1 - 1 -  
schwimmt und spielt im  
du siehst aus wie Fisch und Pferdchen

• Zupfbalions  
• Klanghölzer

1 2 1 2 1 2 1 2 1 2 1 2  
Mein See-pferdchen

**Teil A (17 Takte von 2 Pulse)**

Wiederholung von der Einleitung und am Ende noch ein Takt hinzufügen:

• Tamburin

1 2

**Teil B (12 Takte von 2 Pulse)**

• Tamburin

1 2 1 - 2 1 2 1 - 2 1 2

• Cabassa

1 2 1 - 2 1 2 1 - 2 - 1 2

• Cabassa

1 - 2 - 1 - 2

**Teil A (18 Takte von 2 Pulse)**

Wiederholung von A und am Ende noch einen Takt dazu fügen:

• Tamburin

1 2

## MUSIKAUSZUG: DIE FISCHER

### Körperlicher Ausdruck

#### 1

Die Schülerinnen und Schüler hören die Musik der Fische (siehe CD: « les poissons »), stellen sich eine passende Szene vor und bewegen sich entsprechend. Hierbei können sie in die Musik eintauchen und sie ganzheitlich erfassen. Um die Phantasie der Schülerinnen und Schüler nicht einzuschränken, gibt die Lehrperson zuvor keinerlei Informationen zu Titel und Inhalt des Stückes.

#### 2

Die Schülerinnen und Schüler beschreiben ihre Eindrücke und Vorstellungen, die sie beim Hören der Musik hatten.

- Danach zeigt die Lehrperson, wie der Choreograf Bertrand d'At das Stück interpretiert, indem er das Photo der Meeresszene (i) zeigt.

### Tanz der Fische (mit der Musik von B. Britten)

#### 1

Die Schülerinnen und Schüler gleiten mit Socken wie ein Fisch über den Boden. Dabei verlassen die Füße den Boden nicht und die Knie sind leicht gebeugt.

#### 2

Die Schülerinnen und Schüler gleiten wie zuvor. Der Blick geht starr gerade aus und der Kopf bewegt sich nicht. Die Lehrperson kann zum besseren Verständnis das Bild des Fisches zeigen.

#### 3

Im Stehen wird geübt: ein Arm wird angewinkelt auf Brusthöhe gehalten, mit dem anderen Arm wird eine Wellenbewegung dargestellt (die soll die Bewegung der Schwanzflosse des Fisches darstellen).

#### 4

Die Schülerinnen und Schüler kombinieren alle Elemente (gleiten, Kopf starr gerade aus, Wellenbewegung) und bewegen sich nun im Raum zur Musik.

Um die Szene der Fische später nachzuspielen, sollen die Schülerinnen und Schüler Fische basteln und Musikinstrumente herstellen.

### Musizieren

Mit Regenstab, Chimes und Glockenspiel kann eine Wassermusik erzeugt werden, indem der Regenstab langsam hin und her bewegt wird und man auf Chime und Glockenspiel langsam mit einem Metallschlegel hinauf- und hinunter gleitet.

Um einen ausgewogenen Klangton zu entwickeln, sollten die Interpreten einander zuhören. Es empfiehlt sich, die Versuche aufzunehmen, um durch Abhören den Klang zu verbessern.

### Nachspielen der Fisch-Szene

Hier wird die einstudierte Choreographie mit der zuvor eingeübten „Wassermusik“ in einer gemeinsamen Aufführung in der Klasse oder vor Publikum verbunden. Die Klasse wird dazu in unterschiedliche Gruppen eingeteilt. Eine Gruppe erzeugt mit den Instrumenten Musik, eine andere Gruppe führt den „Tanz der Fische“ auf. Zur bildlichen Darstellung des Wassers und der Wellenbewegung werden Tücher in verschiedenen Blau- und Grüntönen von den Kindern langsam bewegt. Die Fische aus Pappmaché können dabei als Dekoration dienen.

Die Schülerinnen und Schüler können weitere dekorative Elemente (z.B. Wasserbilder) für die Aufführung erstellen.

### Musikalische Erweiterung

Als weiterführende Aktivität bietet es sich an, Musik anderer Komponisten mit dem Thema Wasser und Fische anzuhören und mit dem Ausschnitt von Benjamin Britten zu vergleichen. Hierzu bieten sich an:

- *Ramer* aus: 3 esquisses symphoniques von Claude Debussy.
- *Poissons d'or* aus: Images II von Claude Debussy.
- *Aquarium* aus: Carnaval des animaux von Camille Saint-Saëns.
- *Le grand Bleu* (L. Besson), Filmmusik.

*Um die Musik-CD des Prinz der Pagoden zu erwerben, kontaktieren Sie bitte das Département jeune public der ONR.  
E-mail : jeunes@onr.fr - Tel. 0033-388 75 48 73*

## EINEN REGENSTAB HERSTELLEN

### Benötigtes Material für 1 Regenstab

- 1 Röhre aus Karton oder Plastik (Länge mindestens 30 cm, Durchmesser mind. 4 cm),
- ca 50 Nägel, mit der Länge des Durchmessers der Röhre,
- Hörnchennudeln,
- breites Klebeband,
- 1 Hammer,
- 1 Stift.

### Anleitung zum Basteln

- Auf die Röhre wird eine spiralförmige Linie mit geringem Abstand gezeichnet
- Auf der eingezeichneten Linie werden in regelmäßigem Abstand (1 oder 2 cm) Punkte markiert.

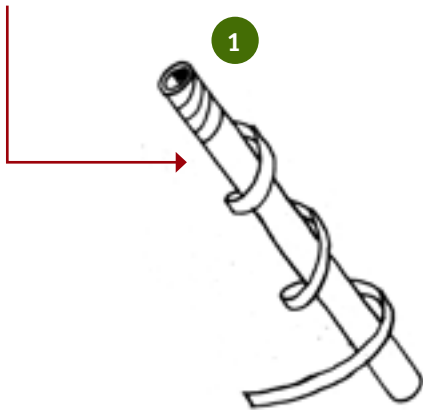

- Auf den Punkten werden die Nägel eingeschlagen.

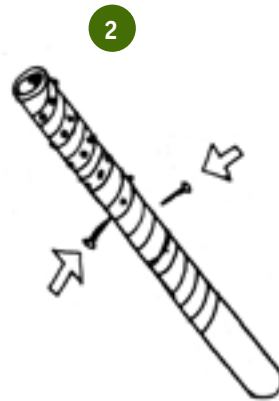

- Eine Seite wird mit Klebeband verschlossen.

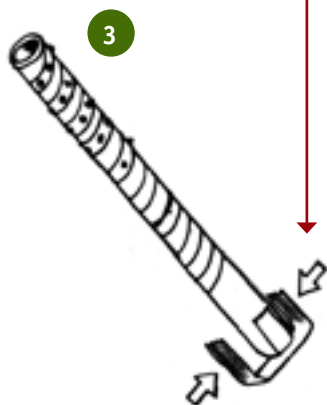

- Das Rohr wird mit einigen Nudeln gefüllt.
- Die 2. Öffnung wird mit Klebeband verschlossen.

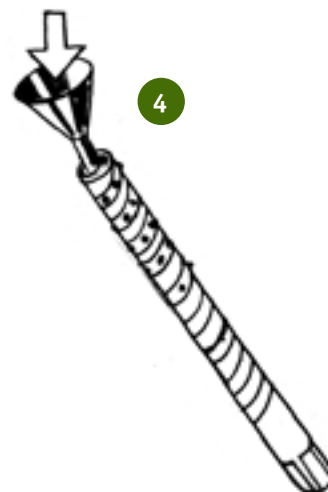

## EINE CHIME<sup>1</sup> BAUEN

### Benötigtes Material

- 1 Holzstab (mindestens 15 cm)
- mehrere Nägel unterschiedlicher Länge (mindestens 30 mm),
- 1 möglichst langer Nagel oder Metallstab,
- 1 Rolle Bindfaden.

### Anleitung zum Basteln

- Auf den Holzstab wird eine Linie mit geringem Abstand gezeichnet.
- Die einzelnen Nägel werden der Länge nach geordnet.
- Sie werden mit einem Bindfaden (ca. 10 cm) an dem Holzstab befestigt.



1 > Sprich „Schaim“.



## FISCHE AUS PAPPMACHÉ HERSTELLEN

### Material

- 1 Luftballon,
- (Papier-) Kleister,
- Zeitungspapier,
- Acrylfarben,
- Pinsel,
- 1 Nadel.

### Anleitung zum Basteln

- Die Zeitung wird in kleine Stücke gerissen.
- Der Ballon wird aufgeblasen.
- Auf den Ballon wird Kleister aufgetragen.
- Rundum werden Papierfetzen aufgeklebt.
- Auf die Papierfetzen wird wieder eine Schicht Kleister und Papierfetzen geklebt. Dies wird so lange wiederholt, bis eine dichte und dicke Schicht Papier den Luftballon umgibt.
- Nun lässt man das Ganze trocknen.
- Danach wird der Ballon mit einer Nadel durch das Papier hindurch zerstochen.
- Mit Pappmaché und Kleister werden nun Flossen, Fischschwanz und Maul geformt.
- Sie werden mit Kleister am Ballon befestigt.
- Nach erneutem Trocknen kann der Fisch nun mit Acrylfarben bunt bemalt werden.

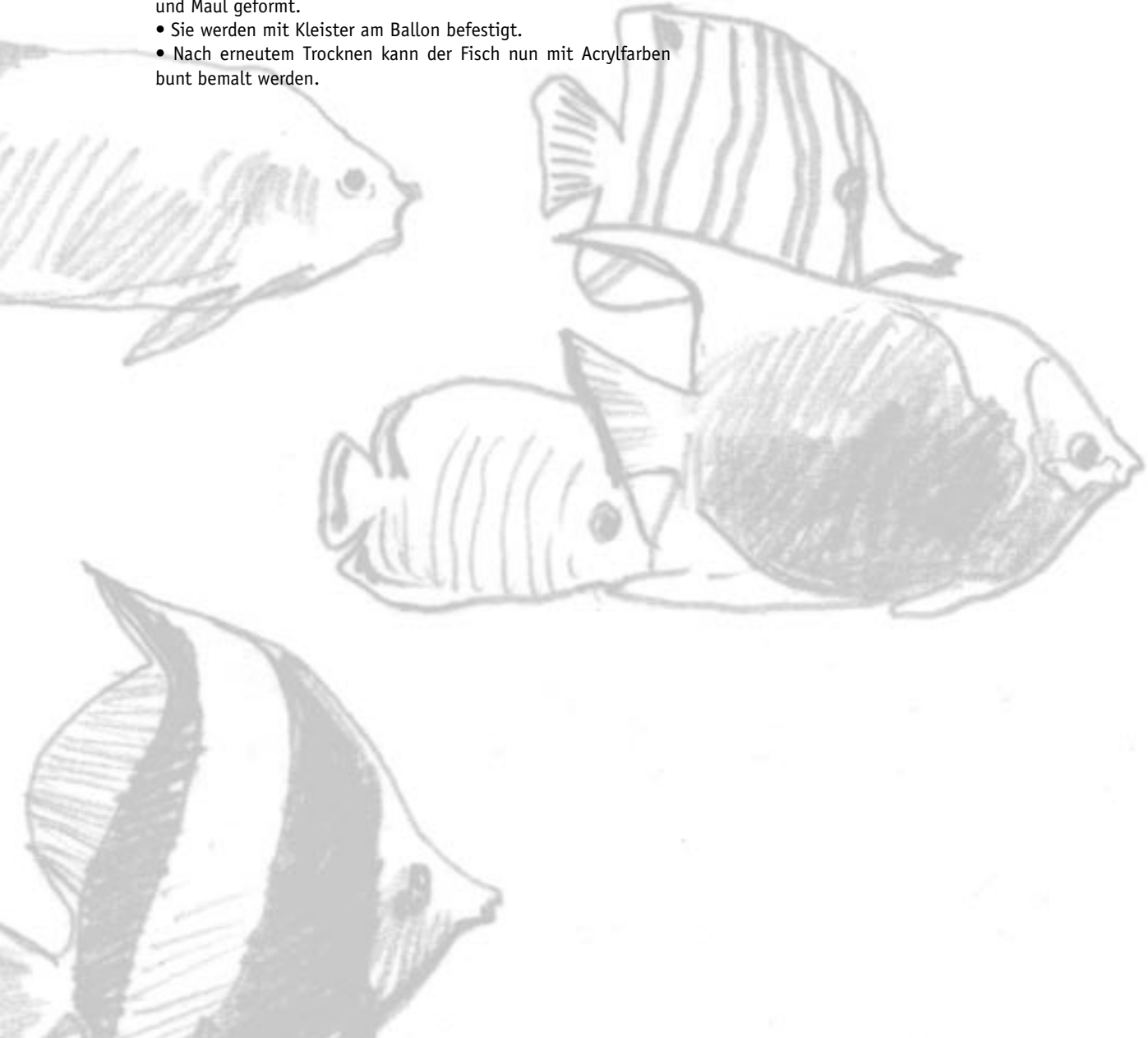

## BALINESISCHES GAMELAN

### Traditionelle Musik

**Herkunft: Bali, Indonesien**

Dieser Begriff bezeichnet eine Gruppe von Instrumenten, die hauptsächlich aus Trommeln, Gongs, Metallophonen, sowie Flöten und Saiteninstrumenten besteht (siehe die Abbildung auf dieser Seite). Die Zusammensetzung eines Gamelan-Orchesters hängt von der jeweiligen Region und seinem Einsatz ab.

In Bali hat jedes Dorf, jedes Viertel ein eigenes Gamelan, das Gong genannt wird. Die Zusammensetzung ist von den finanziellen Mitteln des Eigentümers abhängig.

Die Trommel führt das Orchester und gibt die verschiedenen Rhythmen, welche je nach Stück variieren können, an. Die Musik des Gamlans ist durch die pentatonische Tonleiter charakterisiert.

Im Prince des Pagodes wird die Tonabfolge Es – F – A – B – C benutzt.



Der Gamelan. Foto: Université Marc Bloch - CFMI

Zusammensetzung des Gamlans	Instrumente, die im <i>Prince des Pagodes</i> benutzt werden
<p>tief Gongs, große Metallophone mit Platten aus Bronze oder Leder, hängende Gongs, Trommeln</p>	<p>tief Gongs des Orchesters, Kontrabass, Klavier</p>
<p>medium große Metallophone, kleine zwiebförmige Gongs</p>	<p>medium Celestas, Vibraphone, Klavier</p>
<p>hoch hohe Metallophone, balinesische Flöten, kleine Trommeln</p>	<p>hoch Xylophone, Klavier, Piccoloflöte, Glockenspiel</p>

Der Gamelan. Foto: Université Marc Bloch - CFMI



## POLYPHONIE IM STIL DES GAMELANS

Die Schülerinnen und Schüler benutzen Blockflöte, Trommel, Klavier und andere Instrumente (Orff-Instrumente), die in der Klasse vorhanden sind.

- Spiele auf den Instrumenten verschiedener Tonhöhen und benutze die Trommel für den Grundschatz, der schneller oder langsamer werden kann.
- Beginne das Schlagen des Taktes auf tiefen Trommeln, die anderen Instrumente setzen bei Beginn eines neuen Taktes nacheinander ein.

Celesta	HH, HH, AA, AA sisi, sisi, lala, lala	CC CC HH HH Dodo,dodo,sisi, sisi	HH HH AA AA Si si, sisi, lala, lala	CC CC HH HH Dodo,dodo,sisi,sisi
Marimba	G G G H Sol Sol Sol Si	G H C H Sol Si DO Si	G H G H Sol Si Sol Si	G H C H Sol SI DO SI
Vibraphone	F E Fa Mi	F E Fa MI	F E Fa Mi	F E Fa Mi
Gong taï	E MI	F FA	E MI	F FA
Drum	X x x x	X x x x	X x x x	X x x x

## DIE PAGODEN [SZENE 2]

Rose entdeckt das Reich der Pagoden. Sie hat Angst. Als sie eine Pagode sieht, die sich um sich selbst dreht, beginnt Rose sich zu amüsieren. Sie geht von einer zur anderen. Die Pagoden beginnen sich zu drehen. Neben der Violine setzen einzelne Instrumente des Gamelans ein.



---

**Korrektur des Arbeitsblatts a15 :**  
Geige/Trommel/Geige/Geige/Vibraphon

*Um die Musik-CD des Prinz der Pagoden zu erwerben,  
kontaktieren Sie bitte das Département jeune public der ONR.  
E-mail : [jeunes@onr.fr](mailto:jeunes@onr.fr) - Tel. 0033-388 75 48 73*

## DIE PAGODEN

In dem Musikauszug, den du jetzt hören wirst, spielen Instrumente einzelne Solos. In welcher Reihenfolge treten die Instrumente auf? Verbinde die Ziffern mit den dazugehörigen Instrumenten! Einzelne Instrumente können mehrmals auftreten.

1

2

3

4

5

• Vibraphon



• Geige



• Trommel

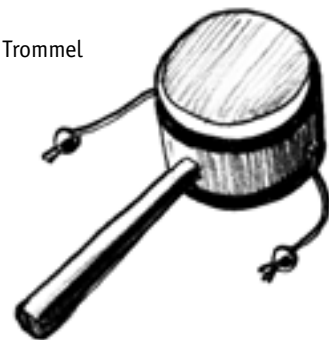

Um die Musik-CD des Prinz der Pagoden zu erwerben,  
kontaktieren Sie bitte das Département jeune public der ONR.  
E-mail : [jeunes@onr.fr](mailto:jeunes@onr.fr) - Tel. 0033-388 75 48 73

## DIE PAGODEN - BEWEGUNGSÜBUNG

### Ziel ist es:

- sich mit seinem Körper auszudrücken,
  - auf den anderen Rücksicht zu nehmen,
  - synchrone Bewegungen zu machen,
  - einen bestimmten Bewegungsraum einzuhalten,
  - Balletttanz besser zu verstehen.
- 
- Anfangsstellung: die Schülerinnen und Schüler stellen eine Pagode dar. Sie stehen gerade; die Hände halten einen großen virtuellen Ball.
- 
- Die Pagoden bewegen sich im ganzen Raum, indem sie sich um sich selbst drehen.
  - „*Billardkugeln*“: die Pagoden drehen sich um sich selbst rechtsrum bis sie eine andere Pagode leicht anstoßen. Ab dem Anstoß drehen sich die Pagoden andersherum.
  - Die Pagoden stehen in einer Reihe und pendeln erstmal gleichzeitig, dann „verschoben“. Rhythmische Änderungen (mehr oder weniger schnell) oder Richtungsänderungen (indem man sich um sich selbst dreht) können eingesetzt werden.
- 
- (Variante) Die Pagoden können nach geometrischen Formen aufgestellt werden.
  - (Variante) Arbeit mit Musik.

## DER DRACHE UND DIE PAGODEN

### Ziel ist es:

- sich mit dem Körper auszudrücken,
- in der Gruppen zu arbeiten,
- Bewegungen zu synchronisieren,
- einfache Bewegungen weiterzuleiten,
- Balletttanz besser zu verstehen.

### 1

#### Der Drache

- Beuge deine Beine und rutsche, indem du große Schritte machst. Dein Gewicht ist auf dem Bein, das du bewegst.
- Zu zweit, einer hinter dem anderen, machst du dieselbe Übung. Der hintere Schüler imitiert die Bewegungen des ersten (Schritte, Pause, Arm- und Beinbewegung usw.). Wechselt danach die Rollen.
- Dieselbe Übung mit Schritten auf die Seite.
- Dieselbe Übung: haltet euch dabei an den Schultern mit ausgestreckten Armen. Wechselt danach die Rollen.
- Dieselbe Übung: der hintere Schüler schließt die Augen und lässt sich führen.
- Die Klasse wird in zwei Gruppen geteilt: die Einen machen vor, die Anderen beobachten. Zu viert, nur der Drachenkopf (der erste Schüler) hat die Augen auf. Er hat seine Hände auf den Schenkeln. Er bewegt sich, indem er Richtung und Höhe wechselt und bleibt ab und zu stehen. Die Bewegungen werden durch den reinen Körperkontakt weitergegeben.
- Gleiche Übung, doch dieses Mal hat der Drachenkörper die Augen auf. Der Drachenkopf kann weitere Bewegungen hinzufügen (Arm, Bein) und die Drachenglieder folgen ihm.
- Der Drachenkopf zeigt den Weg mit seiner Hand. Die Drachenglieder folgen den Wellenbewegungen seines Arms.

#### Mögliche Weiterführung

- Zwei Drachen bewegen sich parallel oder als Spiegelbild.
- Die Drachen bewegen sich in einem vorgezeichneten Parcours.
- Die Drachen bewegen sich zu der Musik.

## DER DRACHE

Rose spürt, wie sich etwas nähert. Zu ihrem Entsetzen ist es ein riesiger Drache, der sich traurig fortbewegt. Es scheint aber so, als würde er sie nicht beachten. Am Ende der Szene steigt die Spannung durch eine Veränderung des Tempos und der Lautstärke. Plötzlich reißt das Monster sein Maul so weit auf, dass Rose den Prinzen wieder erkennt. Dieser tritt in seiner ganzen Pracht auf. Dieser Auszug stellt den Gang des Drachens bis zur endgültigen Erscheinung des Prinzen dar. Um die Spannung aufzubauen, wechselt das Gamelan schlagartig das Tempo von langsam zu schnell und die Intensität von piano zu forte.



Rose und der Drache | Foto: *Le Prince des pagodes*. Choreografie : Bertrand d'At.  
Bühnenbild und Kostüme : Jérôme Kaplan. Ballet de l'Opéra national du Rhin.



Um die Musik-CD des Prinz der Pagoden  
zu erwerben, kontaktieren Sie bitte  
das Département jeune public der ONR.  
E-mail : [jeunes@onr.fr](mailto:jeunes@onr.fr)  
Tel. 0033-388 75 48 73



## DER DRACHE

1

Versuche drei Phasen herauszufinden und hebe die Hand, sobald du einen Wechsel erkennst.

2

Schneide die Bilder aus und lege sie in der richtigen Reihenfolge vor dich hin.

3

Versuche die drei Handlungen szenisch umzusetzen.



- Der Prinz erscheint.
- Das ganze Orchester setzt ein.
- fortissimo (sehr laut).



- Der Drache schlendert traurig vor sich hin.
- Viele Wiederholungen in der Musik.



- Der Drache bewegt sich krampfhaft fort.
- Das Tempo steigert sich, und die Musik wird immer lauter.



Um die Musik-CD des Prinz der Pagoden zu erwerben,  
kontaktieren Sie bitte das Département jeune public der ONR.  
E-mail : [jeunes@onr.fr](mailto:jeunes@onr.fr) - Tel. 0033-388 75 48 73

## DER WALZER DER WOLKEN, DER STERNE UND DES MONDES

### Beginn des 2. Aktes

Rose außergewöhnliche Reise ins Land der Pagoden: Die Prinzessin durchquert die Elemente Luft, Wasser und Feuer. In diesem Teil des Balletts befindet sie sich in der Luft und sieht die bedrohlichen Wolken, die mit den funkelnden Sternen einen Kampf beginnen. Mit dem Aufgang des Mondes kehrt ein mysteriöser Frieden ein.

Um das Projekt mit den Kindern zu beginnen, sind mehrere Aktivitäten möglich, die unabhängig von einander oder auch aufeinander folgend durchgeführt werden können.

### A) Wolken-Musik selber machen

Lehrerfrage: *Rose fürchtet sich vor den bedrohlichen Wolken. Wie stellt Ihr euch eine Musik vor, die solche Wolken verkörpert? (düster, schnell, langsam, leise, laut, Donnerschläge....)*

- Mit Hilfe der Antworten der Schülerinnen und Schüler kann eine Wolkenmusik entwickelt werden. Dazu können Gegenstände, Körperteile oder Orff-Instrumente benutzt werden.
- Gemeinsam wird Crescendo und Decrescendo geübt, indem vom Reiben, über das Tippen bis zum Schlagen (Hohlkörper, Metalle, Holz...) übergegangen wird.
- Auf den Arbeitsblättern der Schülerinnen und Schüler (a18, Teil 1) ist folgendes Symbol für Crescendo und Decrescendo abgebildet, in das die Kinder immer größer und kleiner werdende Wolken zeichnen:



Das Schema wird ebenfalls an die Tafel gezeichnet.

- Während die Lehrperson mit dem Finger über diese Partitur an der Tafel fährt, spielen die Schülerinnen und Schüler auf ihren Instrumenten oder Gegenständen entsprechend Crescendo oder Decrescendo.
- Nun suchen die Schülerinnen und Schüler ebenfalls Instrumente und Gegenstände, die Sterne und Sternschnuppen spielen könnten, z.B. Triangeln, Metallophone, Glockenspiele, Schlüsselbund... (Ein Glissando auf den Glockenspielen und Xylophonen erinnert an Sternschnuppen.)
- Danach wird der Musikausschnitt des Balletts (CD) zu den Wolken und den Sternen vorgespielt.
- Die Schülerinnen und Schüler beurteilen, ob es ähnliche Elemente in ihrer eigenen Produktion gibt.

*Um die Musik-CD des Prinz der Pagoden zu erwerben, kontaktieren Sie bitte das Département jeune public der ONR.  
E-mail : [jeunes@onr.fr](mailto:jeunes@onr.fr) - Tel. 0033-388 75 48 73*

## DER WALZER DER WOLKEN, DER STERNE UND DES MONDES: MUSIKAUSZÜGE

### B) Musik verstehen

1/ Zunächst wird der Ausschnitt der Wolken vorgespielt (CD).

2/ Die Lehrperson hängt Wortschilder (Arbeitsblatt a17, Teil 3, vergrößert) an die Tafel, die die Atmosphäre beschreiben: bedrohlich, funkelnd, aggressiv, geheimnisvoll, beeindruckend, großartig. Er ergänzt sie durch die Wörter: feenhaft, düster, gruselig...

3/ Die Schülerinnen und Schüler suchen sich aus verschiedenen Wörterschildchen an der Tafel zwei Wörter heraus, die die Atmosphäre beschreiben.

4/ Die Schülerinnen und Schüler hören den Ausschnitt der Sterne (CD).

5/ Die Schülerinnen und Schüler suchen sich aus verschiedenen Wörterschildchen an der Tafel wieder zwei Wörter heraus, die die Atmosphäre beschreiben.

6/ Der dritte Teil – Kampf zwischen Sternen und Wolken (CD) – wird vorgespielt.

7/ Die Schülerinnen und Schüler überlegen, was hier passiert und entdecken, dass es sich um einen Kampf zwischen Wolken und Sternen handelt.

8/ Lehrerfrage :

- Wann verändert sich die Atmosphäre? (drei unterschiedliche Atmosphären: Wolken-Sterne-Kampf)

• Welche Instrumente spielen die Wolken? (Blechbläser, Schlaginstrumente, Klavier)

• Welche Instrumente könnten die Sterne charakterisieren? (Saxophon, Klarinette, Flöte, Streichinstrumente)

9/ Die Schülerinnen und Schüler bekommen zwei Blätter Papier. Auf das eine zeichnen sie Wolken, auf das andere Sterne.

10/ Der Ausschnitt der Wolken, Sterne und des Kampfes wird vorgespielt (CD). Je nach Musik wird eines der beiden Bilder hoch gehoben.

11/ Der Ausschnitt „Erscheinung des Mondes - die Versöhnung zwischen Wolken und Sternen und des Vollmondes“ (CD) - wird vorgespielt.

12/ Lehrerfrage: Ein neues Instrument tritt auf (Harfe). Was könnte dieses Instrument verkörpern? (Die Lehrperson kann ebenfalls auf die Versöhnung zwischen Sternen und Wolken hinweisen.)

13/ Hören des gesamten Walzers (CD).

14/ Die Lehrperson verteilt (Arbeitsblatt A 17, Teil B, C). Die Schülerinnen und Schüler ordnen die Bildetiketten den Wörtern zu.

Um die Musik-CD des Prinz der Pagoden zu erwerben, kontaktieren Sie bitte das Département jeune public der ONR.  
E-mail : [jeunes@onr.fr](mailto:jeunes@onr.fr) - Tel. 0033-388 75 48 73

### Korrektur von Arbeitsblatt a17



a/ Die Lehrperson fragt die Schülerinnen und Schüler, wie sie Wolken, Sterne oder Mond körperlich darstellen würden.

b/ Der gesamte Walzer wird abgespielt. (Ist der Bewegungsphase keine weitere Interpretation der Musik vorausgegangen, sagt die Lehrperson den Schülerinnen und Schülern, welches der Elemente in der Musik dargestellt werden soll.)

c/ Bewegungsübung zu den Wolken: die Schülerinnen und Schüler können « wie auf Watte » laufen, weite, runde Bewegungen mit den Armen machen, sich drohend strecken.

d/ Bewegungsübung zu den Sternen: die Schülerinnen und Schüler drehen sich auf Zehenspitzen um sich selbst, machen Sprünge, bewegen dabei schnell die Finger, um das Funkeln darzustellen.

e/ Bewegungsübung zum Kampf zwischen Wolken und Sternen: die Klasse ist zweigeteilt in Sterne und Wolken, die je nach Musik tanzen und sich gegenseitig bedrohen.

f/ Bewegungsübung zum aufgehenden Halbmond: die Schülerinnen und Schüler bücken sich, richten sich mit fließenden Bewegungen langsam auf.

g/ Bewegungsübung zur Versöhnung zwischen Wolken und Sternen: die Klasse ist ebenfalls zweigeteilt, Sterne und Wolken tanzen gemeinsam.

h/ Bewegungsübung zum Vollmond: die Schülerinnen und Schüler bilden einen kleinen Kreis, der immer größer und prächtiger wird.

## DER WALZER DER WOLKEN, DER STERNE UND DES MONDES (1)

### Teil 1

Zeichne kleine und große Wolken in das Innere des Vierecks.

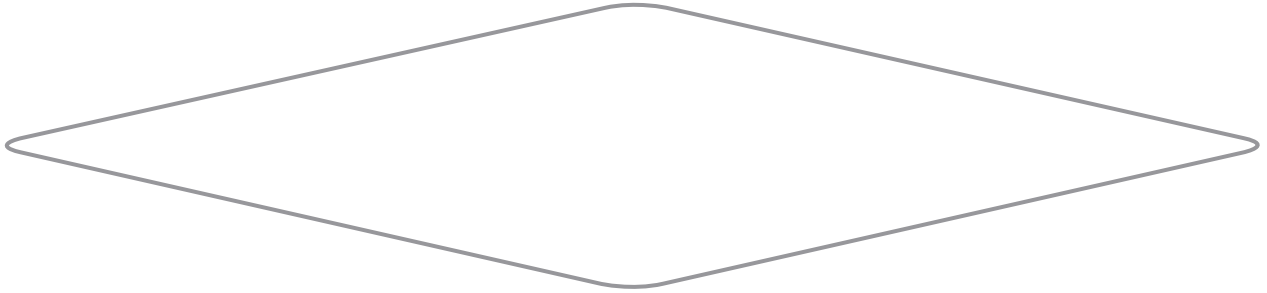

### Teil 2

- Wie oft verändert sich die Atmosphäre?
- Ordne mit Pfeilen die Instrumente den Wolken und Sternen zu!



• Blechbläser



• Saxophon



• Klavier



• Klarinetten



• Flöten



• Violinen



• Trommeln





Um die Musik-CD des Prinz der Pagoden zu erwerben,  
kontaktieren Sie bitte das Département jeune public der ONR.  
E-mail : [jeunes@onr.fr](mailto:jeunes@onr.fr) - Tel. 0033-388 75 48 73

## DER WALZER DER WOLKEN, DER STERNE UND DES MONDES (2)

### Teil 3

- Schneide die Bilder und Wörter auseinander.
- Lege die Bilder und die Wörter in die richtige Reihenfolge und klebe sie dann auf.



					
AGRESSIV	BEDROHLICH	GROßARTIG	FUNKELND	GEHEIMNISVOLL	BEEINDRUCKEND

# bibliographie /

## LIVRES

Bernardeau, Thierry / Pineau, Marcel.- *L'opéra*.- Paris : Nathan, 2000.- 158 p. : ill.- (Repères pratiques)

Propose aux élèves du secondaire des fiches pratiques pour mieux connaître le monde de l'opéra : histoire, tradition et renouveau, modèles et techniques, genres, oeuvres majeures.

Collantes, Nathalie / Salgues, Julie.- *On danse ?*.- Paris : SCÉRÉN, 2002.- 63 p. : ill.- (Autrement Junior)

La danse est l'art du mouvement, de la perception de son corps jusqu'à l'orchestration des gestes. Pourquoi la danse existe-t-elle ? Où danse-t-on ? Comment cet art vivant et éphémère se transmet-il ? Une réflexion passionnante sur la danse qui aiguise la curiosité.

*Devenir spectateur*.- Limoges : CRDP du Limousin, 2000.- 130 p. : ill. Propose des exemples d'approches possibles d'un spectacle avec des élèves de collège à partir d'une visite, d'une rencontre, d'un texte, d'un décor ... Donne parallèlement à entendre, sous différentes formes (journal de bord, interviews, portraits) les paroles croisées d'enseignants, d'institutionnels et d'artistes engagés dans une démarche d'école du spectateur.

Grau, Andrée.- *Le monde de la danse*.- Paris : Gallimard, 2004.- 71 p. : ill.- (Les yeux de la découverte)

Permet de découvrir toutes les facettes de la danse, sur scène et dans les coulisses : où apprend-on à danser ? comment sont fabriqués les chaussons de danse ? pourquoi des hommes dansent-ils des rôles féminins ? comment écrit-on une chorégraphie ?

Gruwey-Court, François / Leclère, Roland / Triby, Jean-Jacques.- *50 activités d'éducation musicale à l'école élémentaire*.- Toulouse : CRDP de Midi-Pyrénées, 2004.- 170 p. : ill. + 2 CD audio.- (50 Activités)

Cet ouvrage, abondant en situations et en exemples sonores et musicaux, met l'accent de façon très concrète sur l'aspect créatif du jeu musical. Il propose les trois types d'activités propres à l'éducation artistique : une pratique créative, une rencontre avec les œuvres et l'acquisition de savoirs et de savoir-faire. Tous les champs de l'éducation musicale sont développés autour de quatre chapitres, une place privilégiée étant accordée au domaine vocal, avec deux parties complètes abordant la voix et le chant.

Perez, Tizou / Thomas, Annie.- *Danser les Arts*.- Nantes : CRDP des Pays de la Loire, 2001.- 208 p. : ill.

Face au cloisonnement des champs disciplinaires, cette approche tente de repérer les savoirs communs aux pratiques artistiques enseignées à l'école (danse, arts plastiques, musique et littérature). Par des exemples concrets, ce document ouvre des espaces nouveaux d'expériences pédagogiques et artistiques, centrées sur la rencontre de la danse contemporaine avec les autres arts.

Reboulet, Christelle / d'At, Bertrand / Rietzler, Matthieu.- *Le Métier de Mathis* - Ed'Op, éditions éducatives de l'Opéra national du Rhin, 2006.- 28 p. : ill.

Paulo, un jeune garçon fort curieux se retrouve une journée durant au centre chorégraphique et découvre le métier de son ami Mathis : il est danseur.

## MULTISUPPORTS

*Un abécédaire musical : goûteurs de sons, ici, ailleurs*.- Rennes : CRDP de Bretagne, 2003.- 140 p. : ill. + 1 CD audio.

Ouvre aux élèves et aux maîtres des chemins sonores et visuels multiples que l'on peut emprunter au gré de la fantaisie, des désirs ou des besoins. Des sons, des images ou des mots inducteurs ouvrent à l'infini des espaces ludiques qui, à leur tour, mènent vers les sentiers de la musique, des arts plastiques, de la littérature ou de la danse.

Vallon, Jacqueline.- *Le dico de la danse*.- Paris : La Martinière, 2005.- 126 p. : ill.- (Le dico de)

Retrace l'histoire de la danse du XVI<sup>ème</sup> siècle à nos jours : grands courants, chorégraphes, compositeurs, danseurs, machinistes, etc... L'auteur porte un regard sur le monde entier pour saisir l'influence de chaque pays et montrer l'évolution de la danse.

## VIDÉOCASSETTES

Biville, Jacky / Bazelaire, Isabelle.- *CréaDanse* : un aller retour entre les arts plastiques et la danse.- Reims : CRDP de Champagne-Ardenne, 2003.- 1 vidéocassette VHS, 16 min : coul., SECAM + livret (11 p.).- (Ressources formation vidéo/multimédia)

Présente les différentes étapes de travail d'un atelier de pratique artistique en danse contemporaine. Les auteurs nous proposent un parcours entre les moments de danse (recherche et restitution) et les réflexions des élèves, de l'enseignante ou de la chorégraphe.

Cabrera, Dominique / Jarry, Hélène.- *La petite renarde rusée de Leos Janacek*.- Paris : CNDP, 1995.- 1 vidéocassette VHS 1/2 pouce, 65 min. : coul., SECAM, sonore. + 1 livret (11 p.).- (Images à lire)

Film tourné à l'occasion des représentations de l'opéra de Leos Janacek, *La petite renarde rusée*, en juin 1995, au Théâtre du Châtelet à Paris. Nous pénétrons dans les coulisses et découvrons les divers métiers du spectacle, à travers les élèves d'une classe qui se préparent à aller voir la représentation, tout à fait accessible aux enfants.

Isker, Selim.- *Chemins d'école et d'opéra*.- Paris : CNDP / TPS Jeunesse, 2000.- 1 vidéocassette VHS, 1 h 20 min : coul., SECAM + 1 livret (11 p.).- (Côté télé)

Six séquences de treize minutes chacune présentent des expériences de pédagogie de projet artistique avec le concours d'intervenants extérieurs, artistes ou professionnels de la culture, dans des classes de primaire et de collège. Au programme : danse, théâtre, opéra, «opéra-rap», cirque.

Platt, Alan.- Petroushka : *Le ballet de Stravinsky et son adaptation vidéo*.- Paris : SCÉRÉN / Channel Four Television Corporation, 2003.- 1 vidéocassette VHS, 30 min : coul., SECAM + livret (11 p.).- (Côté télé)

L'histoire de Petroushka est celle de trois marionnettes. Le ballet d'Igor Stravinsky fut créé à Paris en 1911 avec Nijinsky dans le rôle de Petroushka. Cette histoire triste permet d'aborder de nombreux thèmes avec les élèves, de créer notamment des parallèles avec d'autres histoires de marionnettes, comme celle de Pinocchio par exemple.

Rousseau, Sophie / Guizerix, Jean.- **L'école à la ronde.**- Paris : SCÉRÉN, 2002.- 1 vidéocassette (12 min) + 1 CD audio + 1 livret (12 p.)

A partir d'une ronde chantée, les enfants sont invités à créer leur propre composition chorégraphique et à trouver de nouvelles paroles à la chanson. Cette expérience de classe à PAC menée dans une école de Dijon à l'initiative de Jean Guizerix, danseur étoile de l'opéra de Paris, en collaboration avec Sylvie Rousseau, est une belle invitation à la danse.

Tanant, Maurice.- **Dix mois d'école et d'opéra.**- Paris : CNDP / La Cinquième, 2000.- 1 vidéocassette VHS, 52 min : coul., SECAM, sonore + 1 livret (11 p.)- (Côté télé)

Présentation d'un partenariat original entre l'Education nationale et l'Opéra de Paris. Des élèves ont pu découvrir en se rendant dans ce lieu difficile d'accès de nouveaux métiers, mais ils ont aussi pu apprendre à se former un jugement et à l'exprimer.

### CÉDÉROMS ET DVD

Bourget, Yves / Joannin, Philippe.- **Regardez comme ils dansent.**- Lyon : CRDP Lyon, 2004.- 1 DVD.

Conçu pour accompagner les enseignants désireux d'initier leurs élèves à la danse, ce DVD propose un ensemble de pratiques tournées dans trois classes à des moments-clés, de la mise en oeuvre à la réalisation finale. Il permet des parcours libres ponctués de rencontres avec des chorégraphes. Leurs propos mettent en lumière la similitude des démarches de création entre l'école et les professionnels et interrogent sur la place de la danse dans la société.

Chambrier, Béatrice.- **Entrez dans la danse !.**- Nantes : CRDP des Pays de la Loire, 2002.- 1 cédérom + 1 livret (11 p.)

Cet outil permet, à travers de multiples situations pédagogiques originales, d'inciter les enseignants et leurs élèves à la pratique de la danse à l'école et de créer des passerelles entre la danse contemporaine, ses fondamentaux, et d'autres disciplines (arts visuels, éducation musicale...) ou domaines (maîtrise des langages, découvrir le monde, vivre ensemble...).

**De bouche à oreilles.**- Paris : SCÉRÉN, 2004.- 1 DVD-vidéo + 1 livret (68 p.)- (Dévédoc Éducation musicale)

Propose des activités d'écoute musicale diversifiées, qui peuvent être utilisées en classe ou par l'enseignant seul, pour sa formation personnelle, culturelle et/ou pédagogique. Le livret d'accompagnement ne fournit pas de recettes d'utilisation, mais propose une documentation sur les extraits musicaux, les compositeurs et les interprètes. Il suggère des pistes d'utilisation pédagogique en fonction des différents niveaux de classe et contextes d'enseignement.

### PÉRIODIQUES

**La scénographie.**- Textes et documents pour la classe, n° 837, 01/06/2002.

Au-delà de la simple création du décor, la scénographie n'a cessé de prendre de l'importance tout au long de l'histoire du théâtre, englobant aujourd'hui l'organisation de l'espace scénique, l'agencement de la salle, voire l'architecture du bâtiment lui-même. Véritable art de la mise en espace de la représentation, elle intéresse aujourd'hui toutes les formes de « spectacle » : théâtre, danse, opéra, bien sûr, mais également expositions, meetings, etc.

## ONT PARTICIPÉ À L'ÉLABORATION DE CE DOCUMENT :

BECK Marie-Ève  
 BEKKER Catharina  
 BOEGLIN Sophie  
 BOSLE Janina  
 BLOCHER Sabrina  
 DAUVIN Sophie  
 DELAMOUR Maryse  
 DEMEUSY Rebecca  
 DENNINGER Rebecca  
 DERRICO Véronique  
 DETRY Karine  
 DIJOUX Véronique  
 DURST-WEISS Sandra  
 EGGERT Claudia  
 FREY Isabell  
 GANERAY Christelle  
 GRUSSENMEYER Isabelle  
 GUINCHARD Barbel  
 HAAS Christine  
 JAGER Vanessa  
 JAZBEC Stéphanie  
 JOST Senja  
 JUNGBAUER Éva  
 KANTZ Karoline  
 KARG Alexandra  
 KETTLER Lina  
 KIRSTI Nicola  
 KRANZLEIN Paola  
 KRIEGER Anne  
 KUBLER Valérie  
 MAUSER Tiphanie  
 NESPOULOS Victoria  
 NOTTER Céline  
 PHILIPPS Martine  
 SCHULLER Isabelle  
 SIEDLE Karin  
 SIMPATICO Sabine  
 STEINER Mélanie  
 SUTTER Myriam  
 THIEL Antje  
 TREBESIUS Claudia  
 TZCHATSCHLER Anika  
 WALTER Émilie  
 WEIGEL Stéphanie  
 WIECZOREK Annika

### Nous remercions également pour leur précieuse contribution :

Bertrand d'AT  
 Martine CHIVÉ  
 Philippe DURAND  
 Lisa FISCHER  
 François RODES  
 Édith WEBER  
 Les danseurs du Ballet de l'Opéra national du Rhin.  
 Le service de communication de l'Opéra national du Rhin.

### Document pédagogique réalisé sous la direction de :

Stéphanie RAPP et Gérald SCHLEMMINGER,  
 École supérieure de pédagogie, Karlsruhe.  
 Christiane BOOS et Arlette ERNENWEIN,  
 IUFM d'Alsace.  
 Pasquale NOCERA, Hervé PETIT et Matthieu RIETZLER,  
 Opéra national du Rhin.

Avec le concours des étudiants du Centre de Formation aux Enseignements Bilingues de Guebwiller (IUFM d'Alsace) et de l'École supérieure de pédagogie de Karlsruhe.

### ÉDITIONS CRDP D'ALSACE

23 rue du Maréchal Juin  
 BP 279/R7 – 67007 Strasbourg Cedex  
 Téléphone : 03 88 45 51 60  
 Télécopie : 03 88 45 51 79  
 Courriel : [direction@crdp-strasbourg.fr](mailto:direction@crdp-strasbourg.fr)  
<http://www.crdp-strasbourg.fr>

### Responsable édition :

Yves SCHNEIDER

### Chargée de mission Arts et Culture :

Céline MEURICE

### Coordination éditoriale :

Jacques SPEYSER

### Documentation :

Laurence GEORGES

### Suivi technique :

Jacky ROTHFUSS

### Conception graphique, illustrations et mise en page :

Bruno LAVELLE

### Directeur de la publication :

Yves POTEL

© CRDP d'Alsace – Novembre 2006

ISBN 10 : 2-86636-326-7

ISBN 13 : 978-2-86636-342-0



la  
danse

AUTOUR DU BALLET  
DE BENJAMIN BRITTEN :  
**LE PRINCE DES PAGODES**

La danse est sans conteste l'un des media les plus adéquats pour permettre aux enfants de découvrir le spectacle vivant. D'abord parce que tout le monde, enfant ou adulte, amateur ou professionnel, peut danser !

Mais aussi parce qu'un ballet narratif raconte une histoire tout en laissant une part importante à l'imagination du spectateur, qui, à partir des images et de la trame qui lui sont proposées, est libre de construire sa propre vision de l'intrigue.

Un spectacle de danse, c'est aussi une musique, des décors, costumes et lumières, c'est parfois également une relecture plus actuelle des œuvres pour en faire ressortir des problématiques d'aujourd'hui.

C'est ainsi convaincus que la danse est remarquablement adaptée à un travail en classe que les quatre coproducteurs de ce document ont à nouveau décidé de collaborer pour une seconde réalisation.

L'année dernière, les 250 ans de la naissance de Mozart étaient le prétexte à la création de cette collection éditoriale, *La classe à l'Opéra*, avec un ouvrage qui a connu un très fort succès.

Le deuxième numéro de cette série est aujourd'hui proposé, fidèle aux objectifs de la première réalisation: être une source d'inspiration didactique pour appréhender la danse, avec une classe française ou allemande, de l'école primaire ou du collège.

Le *Prince des pagodes*, ballet de Bertrand d'At sur une musique de Benjamin Britten, donné par le **Ballet de l'Opéra national du Rhin**, est un support idéal pour une découverte de la danse et sera donc l'exemple proposé dans ce document. Mais ce dernier peut être utilisé plus largement pour illustrer toute découverte du mouvement, des arts chorégraphiques, des métiers du spectacle, de la musique de Britten...

Ce second numéro de la collection est proposé **intégralement en français et en allemand**. Vous y trouverez à la fois des **fiches d'information**, des **fiches d'activités** et des **notes méthodologiques** pour vous accompagner dans votre projet pédagogique.

À travers le *Prince des pagodes*, nous vous souhaitons, enseignants français et allemands, et surtout élèves, un formidable voyage dans l'univers de la danse.