

DER REGENBOGEN

Musik: Nicolas Fischer - Text: Josef Guggenmos (1922 – 2003)
Avec l'aimable autorisation des ayants-droit de l'auteur.

Ein Regenbogen,
komm und schau;
rot und orange,
gelb, grün und blau.

So herrliche Farben
kann keiner bezahlen,
sie über den halben
Himmel zu malen.

Ein Regenbogen,
komm und schau;
rot und orange,
gelb, grün und blau.

Ihn malte die Sonne
mit goldener Hand
auf eine wandernde
Regenwand.

Der Regenbogen

bpm : 110

Musik: Nicolas Fischer - Text: Josef Guggenmos (1922 – 2003) Avec l'aimable autorisation des ayants-droit de l'auteur.

C **F**
Ein Regenbogen,
G **C**
komm und schau;
C **F**
rot und orange,
G **F** **C**
gelb, grün und blau.

G **C**
So herrliche Farben
 G **C**
kann keiner bezahlen,
C **F**
sie über den halben
G **C**
Himmel zu malen.

REFRAIN

G **C**
Ihn malte die Sonne
 G **C**
mit goldener Hand
C **F**
auf eine wandernde
G **F** **C**
Regenwand.

Afin d'obtenir les partitions mélodiques complètes, vous pouvez vous adresser directement à l'auteur par le biais de l'adresse électronique figurant à l'intérieur de la pochette de l'album.

Propositions d'exploitation pour :

DER REGENBOGEN ■ Pages 9 & 26 du CD audio.

Musique : Nicolas Fischer – Texte : Josef Guggenmos

Niveau d'entrée :

GS extensif – maternelle intensif

Texte : niveau A1 du CECRL

Capacités :

- reproduire des modèles oraux (poème, phrases simples) (PARLER EN CONTINU),
- comprendre des mots familiers (COMPRENDRE),
- poser et répondre à des questions simples (PARLER EN INTERACTION),
- copier des mots isolés (ÉCRIRE).

Cette chanson est l'adaptation d'un poème de Josef Guggenmos intitulé *der Regenbogen*.

BIOGRAPHIE DE JOSEF GUGGENMOS

Josef Guggenmos (1922 – 2003) fut un poète allemand. Il a également écrit des livres pour enfants.

Lien vers une biographie en allemand :

<http://de.wikipedia.org/wiki/Guggenmos>

SÉQUENCE PÉDAGOGIQUE PROPOSÉE

Pour cette chanson, une séquence complète, s'inscrivant dans l'approche actionnelle, est proposée. Il s'agira de l'inclure dans un projet plus vaste dans lequel la thématique proposée peut trouver sa place.

DÉROULEMENT DE LA SÉQUENCE

À chaque séance correspond une tâche pour les élèves :

THÉMATIQUE : *autour des couleurs et des animaux.*

TÂCHE 1 : *réciter une comptine + colorier un arc en ciel (page 5).*

TÂCHE 2 : *imiter des animaux dans leurs déplacements (page 6).*

TÂCHE 3 : *colorier une collection d'animaux (page 7).*

TÂCHE 4 : *jouer à un jeu de société (page 8).*

TÂCHE 5 : *réaliser une production graphique et la présenter à la classe (page 9).*

OBJECTIFS LANGAGIERS

Ce tableau peut également constituer une aide à l'évaluation.

Capacités	Activités langagières	Formulations
Reproduire un modèle oral : poème	Parler en continu	Poème : <i>der Regenbogen</i>
Reproduire un modèle oral : phrases simples	Parler en continu	<i>Das ist der Fisch. Der Fisch ist rot.</i>
Comprendre des mots familiers	Comprendre	<i>Der Fisch ist rot.</i>
Poser et répondre à des questions simples	Parler en interaction	<i>Was ist das? Das ist ein Fisch. Ist der Fisch grün? Nein, der Fisch ist rot.</i>
Copier des mots isolés	Écrire	<i>ROT – ORANGE – GELB – GRÜN – BLAU</i>
Culture & lexique : les couleurs, les animaux (critères : 3 à 4 de chaque catégorie)		
Phonologie : l long de Krokodil (long comme l'animal) ö long dans Löwe (lèvres arrondies comme sa crinière)		

SÉANCE 1

> TÂCHE 1 : *réciter une comptine + colorier un arc en ciel*

Matériel : cf. "support de mémorisation de la comptine" (pages 10 à 13) + cf. "Der Regenbogen" (page 14)

Déroulement indicatif proposé

- Dire la comptine à l'aide des fiches. La faire mémoriser progressivement en se servant du support visuel. Activité à étaler sur plusieurs moments de la journée ou sur plusieurs jours pour ne pas lasser les élèves.

Remarque : l'enseignant peut directement proposer la version chantée de la comptine, la mélodie peut contribuer à faciliter la mémorisation du texte.

- ➔ Organisation : collectif ou groupe d'élèves.
- Focaliser progressivement l'attention des élèves sur les couleurs en posant la question : *Welche Farbe ist das?* (le maître peut passer le relai à certains élèves). Les élèves répondent : *Das ist rot, orange, gelb, grün, blau.*
 - ➔ Organisation : collectif ou groupe d'élèves.

Objectifs langagiers :

- restituer la comptine à l'aide du support visuel (PARLER EN CONTINU),
- associer un nom à une couleur (inverser l'ordre pour évaluer cet objectif) en utilisant la formulation „Das ist rot, orange, gelb, grün, blau.“ (PARLER EN INTERACTION)

> PROLONGEMENT : *trace écrite*

Matériel : voir page 14

Déroulement indicatif proposé

- Après mémorisation de la comptine, le support que vous trouverez en page 14 est affiché au tableau ainsi que 5 étiquettes avec le nom des 5 couleurs, la couleur de l'étiquette correspondant à ce qui est inscrit dessus. Chaque élève recopie les couleurs dans la colonne gauche et colorie le bon arc dans la colonne droite du tableau.

- ➔ Organisation : groupes d'élèves ou individuel.

Remarque : le choix de la graphie (majuscules, script ou attaché) est laissée à l'appréciation de l'enseignant en fonction de la progression dans ce domaine et du niveau de classe.

Objectifs langagiers :

- copier des mots isolés (ÉCRIRE),
- associer un nom à une couleur (COMPRENDRE).

SÉANCE 2

> TÂCHE 2 : imiter des animaux dans leurs déplacements

Matériel : cf. étiquettes (pages 15 à 18)

Déroulement indicatif proposé

- Présenter les étiquettes avec les animaux coloriés et demander aux élèves d'en identifier les couleurs respectives. Enrichir en proposant *schwarz* et *weiß* pour le chat et le chien. Introduire le nom des animaux : *Der Löwe ist orange*. Etc.

Remarque : à ce stade, les élèves formulent simplement la couleur de l'animal, mais l'enseignant propose la phrase complète pour chaque animal.

Objectifs langagiers : réinvestissement

- associer une couleur à un animal (PARLER EN INTERACTION).

- Montrer une image et inviter les élèves à se déplacer comme cet animal grâce aux formulations ci-dessous. Progressivement, les étiquettes ne sont plus utilisées.

<i>Wir fliegen wie ein Vogel.</i>	Agiter les bras
<i>Wir schwimmen wie ein Fisch.</i>	Nager...
<i>Wir kriechen wie ein Krokodil.</i>	Ramper
<i>Wir springen wie ein Frosch.</i>	Sauter
<i>Wir gehen wie ein Küken.</i>	Battre des ailes
<i>Wir rennen wie ein Hund.</i>	Courir
<i>Wir sitzen wie eine Katze.</i>	Assis en tailleur (retour au calme)

- ➔ activité à proposer en salle de jeu/sport ou dans la cours.

Remarque : afin de s'assurer de la compréhension des élèves, former des groupes et vérifier si le déclencheur de l'action est vraiment le nom de l'animal et non l'imitation d'un élève par un autre élève. Enrichir progressivement le questionnement et les attentes en termes de réponses des élèves avec les formulations ci-dessous :

- ➔ **M :** *Wie macht der Vogel?* (sans l'image)
Les élèves bougent comme l'animal.
- ➔ **M :** *Wer macht so?* (M bouge comme l'animal)
Les élèves nomment l'animal, l'enseignant fait répéter.
E : *Der Vogel (macht so).*
- ➔ **M :** *Was ist das?* (en montrant l'animal)
E : *(Das ist) der Vogel.*

Objectifs langagiers :

- associer un nom à un animal (COMPRENDRE & PARLER EN INTERACTION) en utilisant les formulations : „Der Vogel macht so.“ et „Das ist der Vogel.“

SÉANCE 3

> TÂCHE 3 : colorier une collection d'animaux

Matériel : cf. "TIERE" (page 19)

Déroulement indicatif proposé

- Lire les phrases, les élèves colorient les animaux en conséquence :

Der Fisch ist rot.

Der Löwe ist orange.

Das Küken ist gelb.

Der Frosch / das Krokodil ist grün.

Der Vogel ist blau.

Die Katze ist weiß.

Der Hund ist schwarz.

- ➔ Organisation : individuel ou par binômes.

Remarque : afin de rythmer cette activité et d'inciter les élèves à la production, intercaler entre chaque phrase le début de la question : *Wie ist... ?* que les élèves pourront répéter collectivement au fur et à mesure de l'activité.

Remarque 2 : on pourra envisager, à la fin de la séquence, quand les élèves auront mémorisé les formulations intégrant les noms des animaux et stabilisé leur prononciation, de faire annoter la fiche *TIERE*.

- Faire répéter les phrases à l'aide des étiquettes (pages 15 à 18) selon différentes modalités et différentes organisations (mise en bouche, répétition).

Objectifs langagiers : réinvestissement

- interpréter une phrase simple (COMPRENDRE), avec des formulations du type :
„Der Fisch ist rot“.
- répéter des phrases simples du même type (PARLER).

> PROLONGEMENT : exploitation en arts visuels

Déroulement indicatif proposé

- Les élèves colorient selon leurs envies les animaux en leur attribuant des couleurs inédites voir fantaisistes et présentent leur réalisation en précisant le nom de l'animal et sa couleur.

Objectifs langagiers :

- produire des formulations du type : „Der Fisch ist schwarz.“ (PARLER EN CONTINU).

SÉANCE 4

> TÂCHE 4 : jouer à un jeu de société

Matériel : voir DAS TIERSPIEL (page 20 - fiche élève) + CARTES À DÉCOUPER (pages 21, 22)

Déroulement indicatif proposé

- Expliquer la règle du jeu à l'aide des cartes, proposer le modèle des formulations attendues. Faire répéter (mise en bouche, mémorisation). *Ist der Vogel rot? Nein, der Vogel ist blau.* Etc.
 - ➔ Organisation : collectif.
- Proposer le jeu suivant aux élèves : chacun, à tour de rôle, tire une carte « animal » et une carte « couleur ».

M : *Ist der Frosch gelb / grün?*
E : *Nein, der Frosch ist grün. / Ja, der Frosch ist grün.*
Si l'élève répond correctement, il colorie l'animal sur la fiche élève (page 20).
Le premier élève qui complète sa fiche l'emporte.

 - ➔ Organisation : groupe de 4 ou 5 élèves.
- Évolution : même organisation, les élèves prennent le relai de l'enseignant. Les élèves, à tour de rôle, tirent une carte « animal » et une carte « couleur ».

E : *Der Frosch ist gelb / grün.*
L'élève suivant :
E : *Nein, der Frosch ist grün. / Ja, der Frosch ist grün.*
Si l'élève répond correctement, il colorie l'animal sur la fiche élève (page 20).
Le premier élève qui complète sa fiche l'emporte.

Objectifs langagiers : réinvestissement

- produire des phrases simples en situation de communication avec des formulations du type : „Der Frosch ist gelb? Nein, der Frosch ist grün.“ (PARLER EN INTERACTION)

> PROLONGEMENT : exploitation en arts visuels

Déroulement indicatif proposé

- Les élèves colorient selon leurs envies les animaux en leur attribuant des couleurs inédites voir fantaisistes et présentent leur réalisation en précisant le nom de l'animal et sa couleur.

Objectifs langagiers :

- produire des formulations du type : „Der Fisch ist Schwarz? Nein der Fisch ist orange.“ (PARLER EN INTERACTION).

SÉANCE 5

> TÂCHE 5 : réaliser une production graphique et la présenter à la classe

Déroulement indicatif proposé

Dans le cadre des arts visuels, les élèves choisissent leur animal préféré qu'ils vont mettre en couleur avec une technique et des outils à définir par l'enseignant et la progression dans ce domaine.

Les élèves présentent leurs réalisations à la classe.

Das ist ein/der Frosch. Der Frosch ist grün.

Objectifs langagiers :

- produire des formulations du type : „Das ist ein/der Frosch. Der Frosch ist rot“. (PARLER EN CONTINU).

SÉRIE D'IMAGES : SUPPORT DE MÉMORISATION DE LA COMPTINE

> PRÉPARATION DU MATÉRIEL :

Imprimer ce document sur du papier rigide et couper chaque feuille en deux.

Colorier les fiches :

- 1) Arc-en-ciel en noir et blanc, ne rien colorier.
- 2) Colorier uniquement le premier arc en partant du haut en rouge.
- 3) Colorier uniquement le deuxième arc en partant du haut en orange.
- 4) Colorier uniquement le troisième arc en partant du haut en jaune.
- 5) Colorier uniquement le quatrième arc en partant du haut en vert.
- 6) Colorier uniquement le cinquième arc en partant du haut en bleu.
- 7) Colorier tout l'arc en ciel en respectant l'emplacement des différentes couleurs.

> MISE EN ŒUVRE INDICATIVE :

Voir séquence – séance 1.

Laisser en noir et blanc

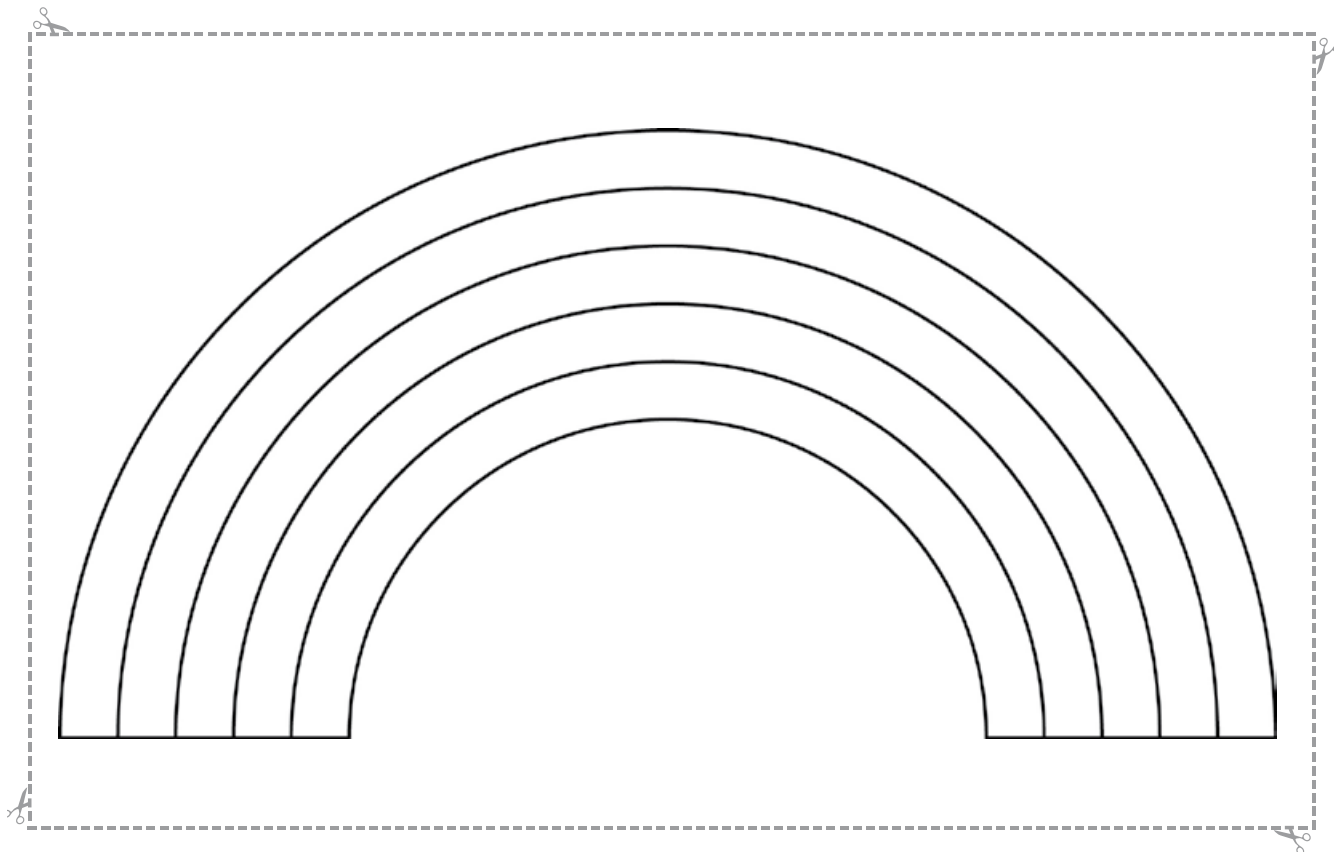

Colorier le premier arc en partant du haut en rouge

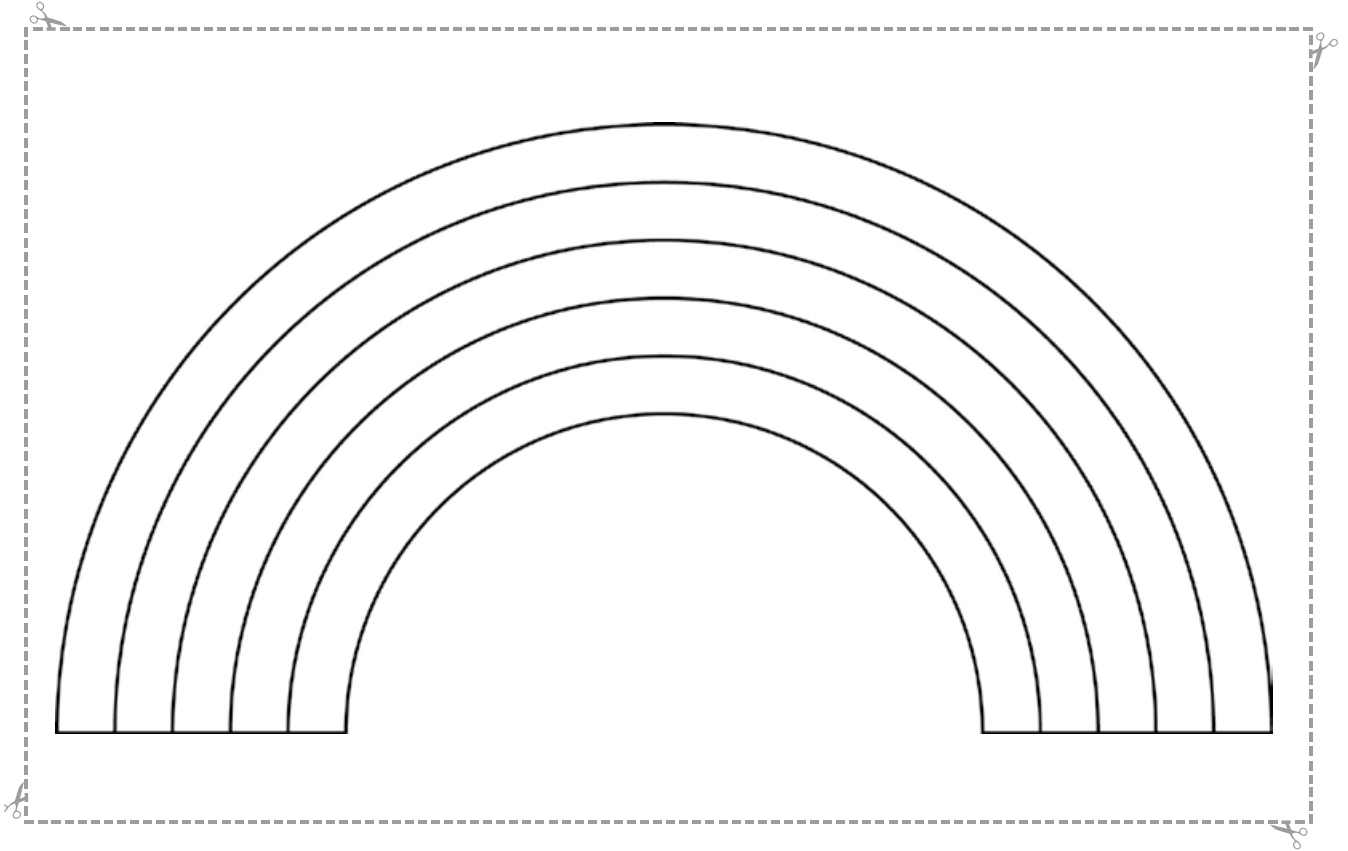

Colorier le deuxième arc en partant du haut en orange

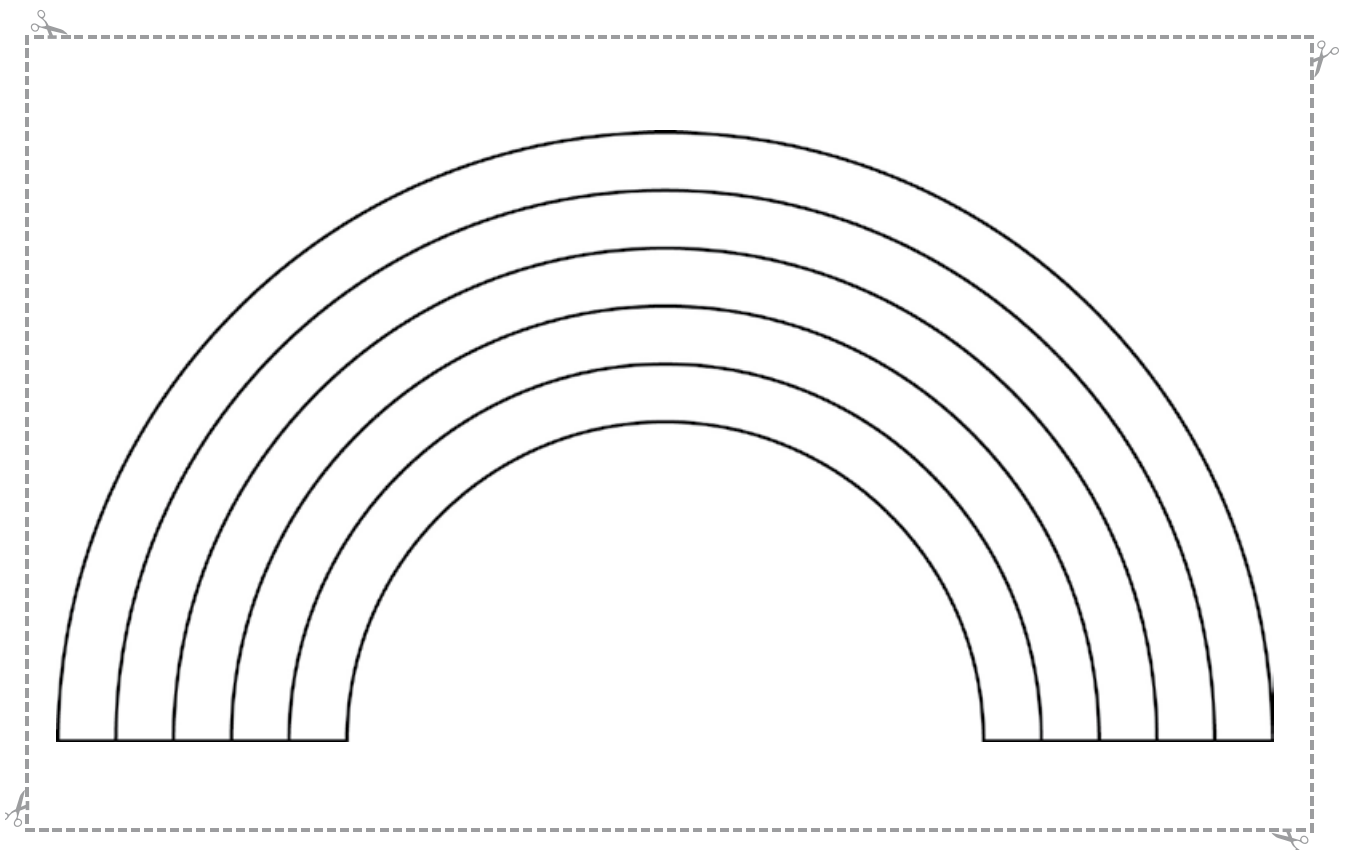

Colorier le troisième arc en partant du haut en jaune

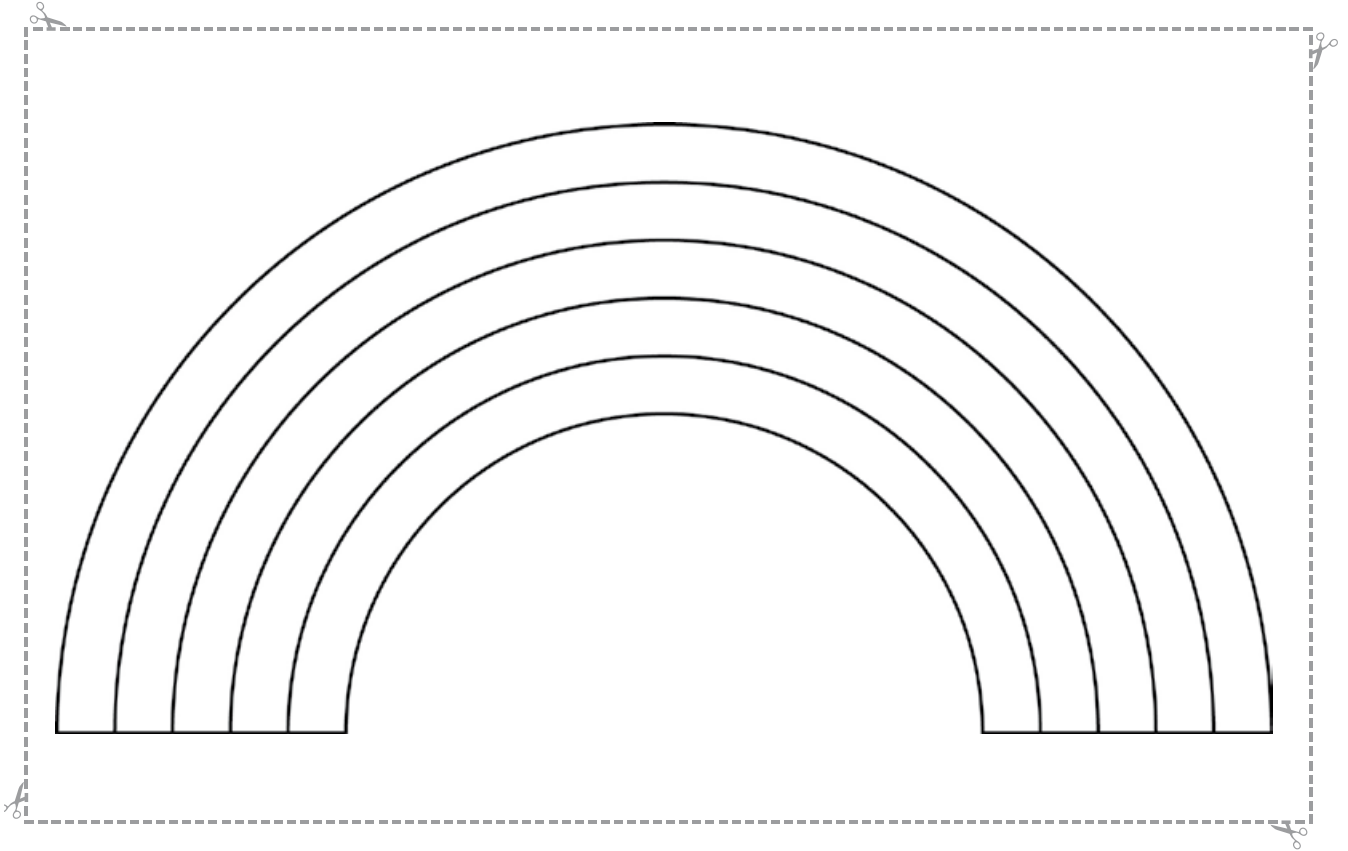

Colorier le quatrième arc en partant du haut en vert

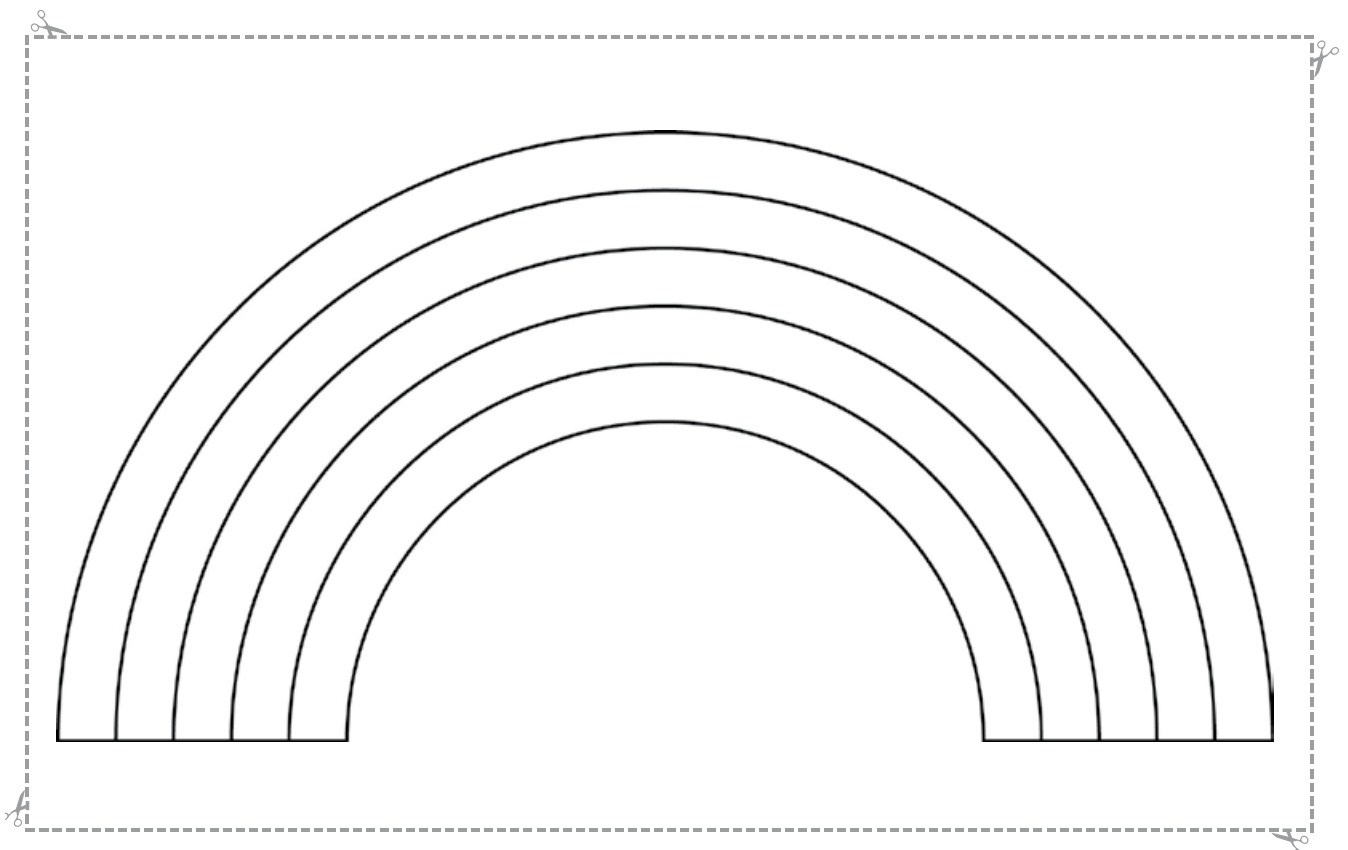

Colorier le cinquième arc en partant du haut en bleu

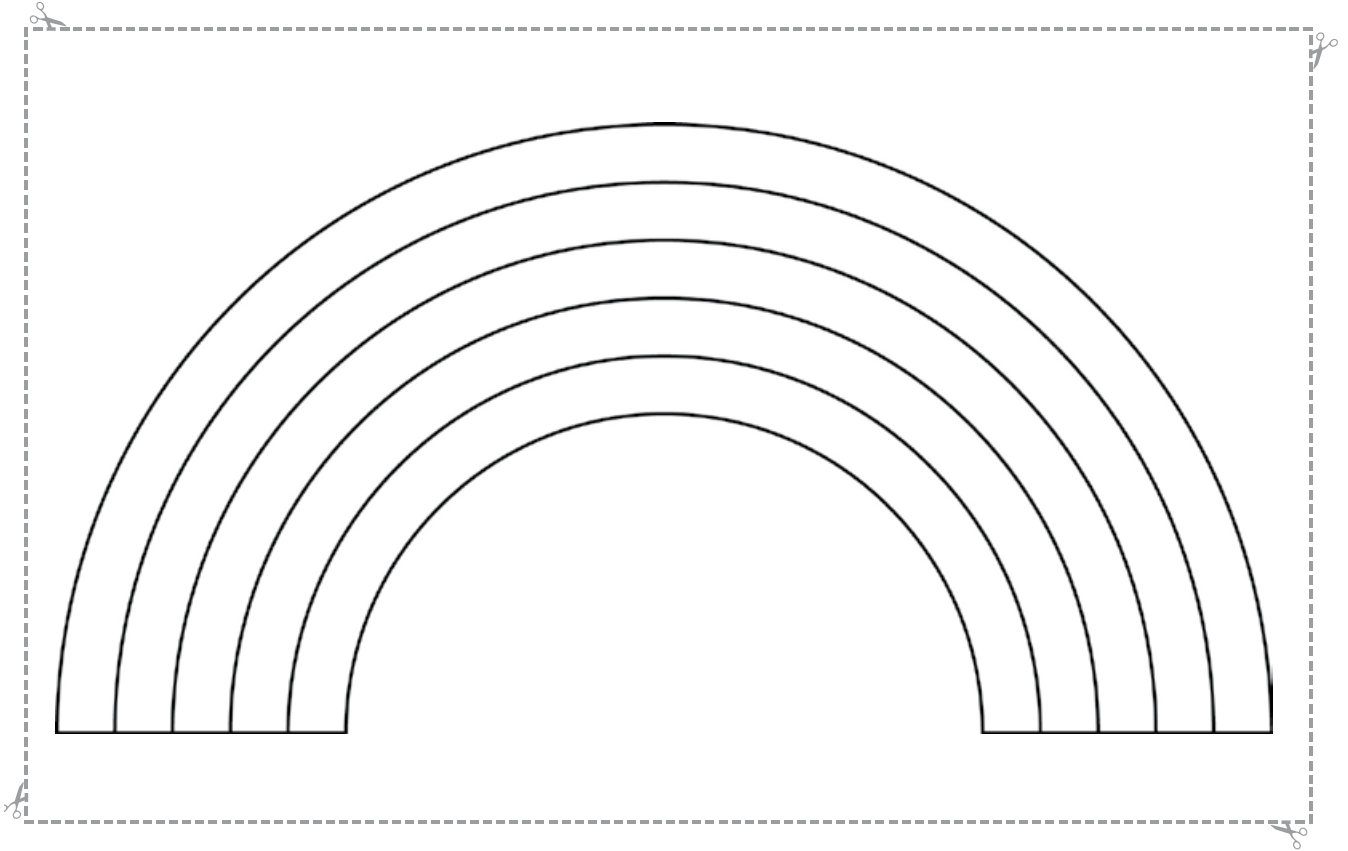

Colorier les cinq arcs en respectant l'ordre des couleurs

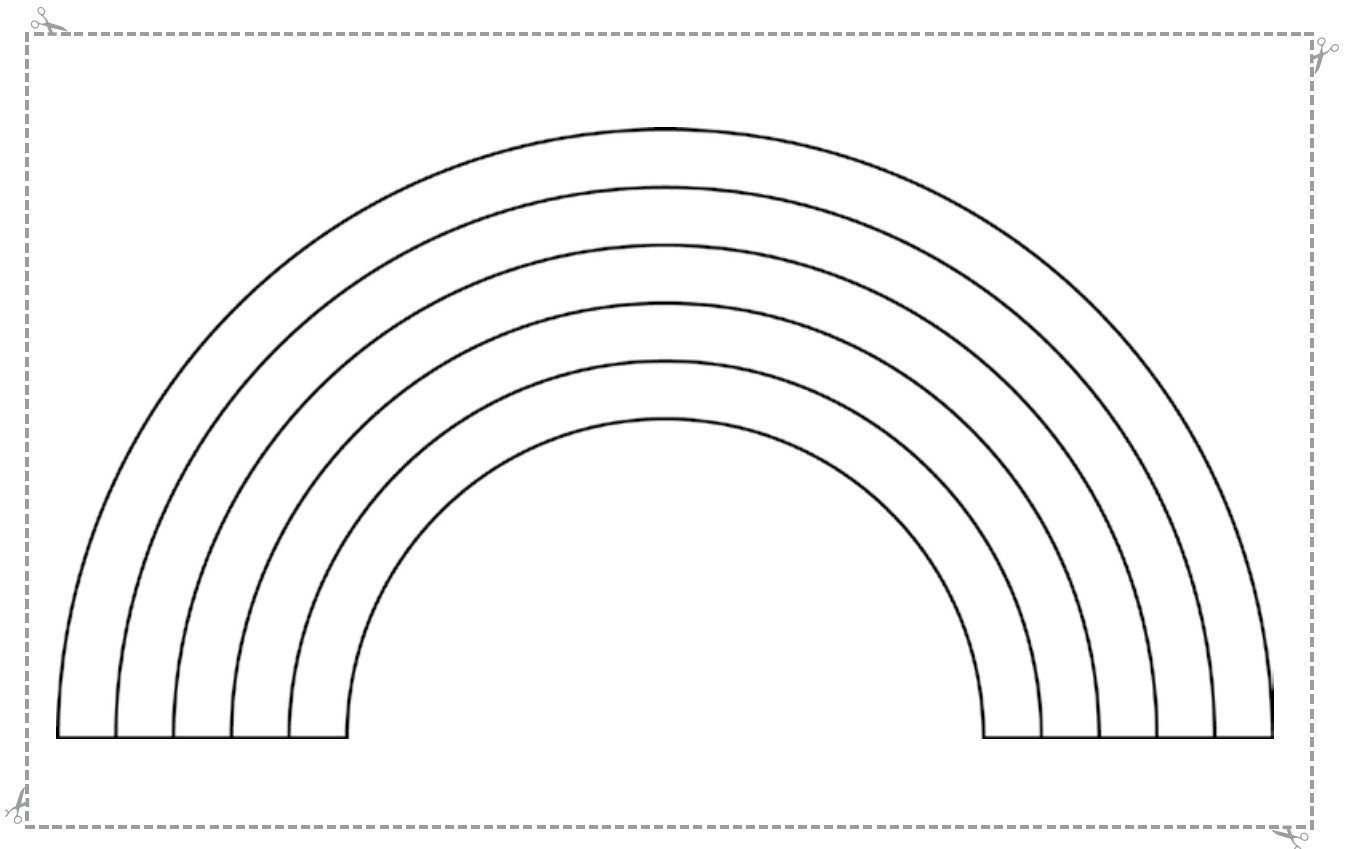

DER REGENBOGEN (von Josef Guggenmos)

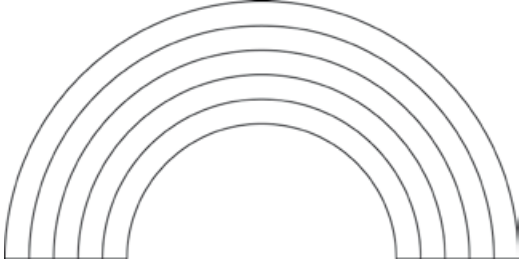
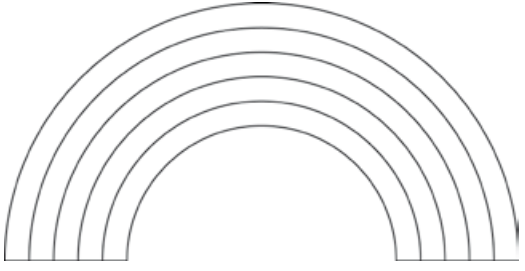
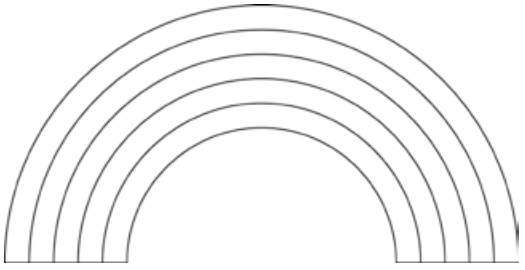
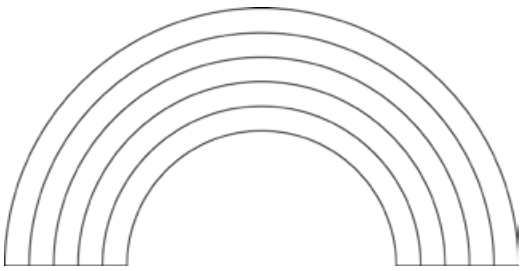
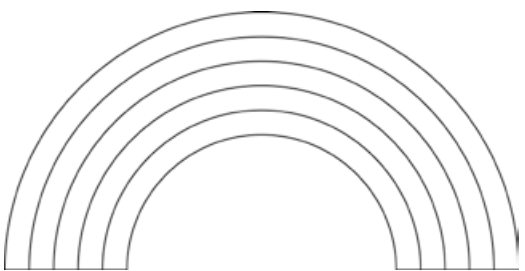
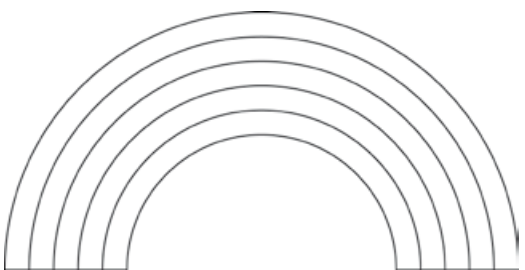
<p>Ein Regenbogen, Komm und schau:</p>	
<p>_____</p>	
<p>und _____ ,</p>	
<p>_____ ,</p>	
<p>_____</p>	
<p>und _____ .</p>	

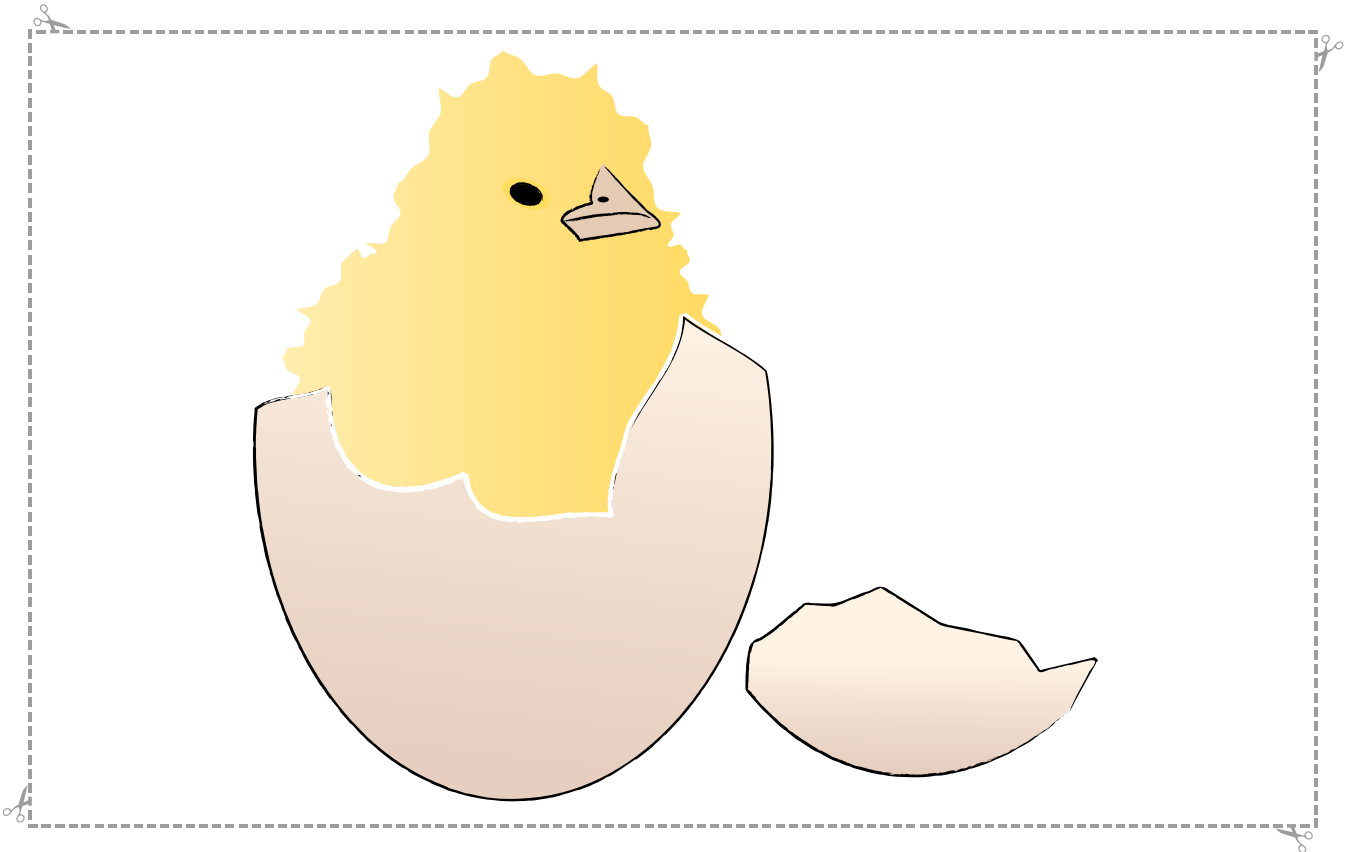
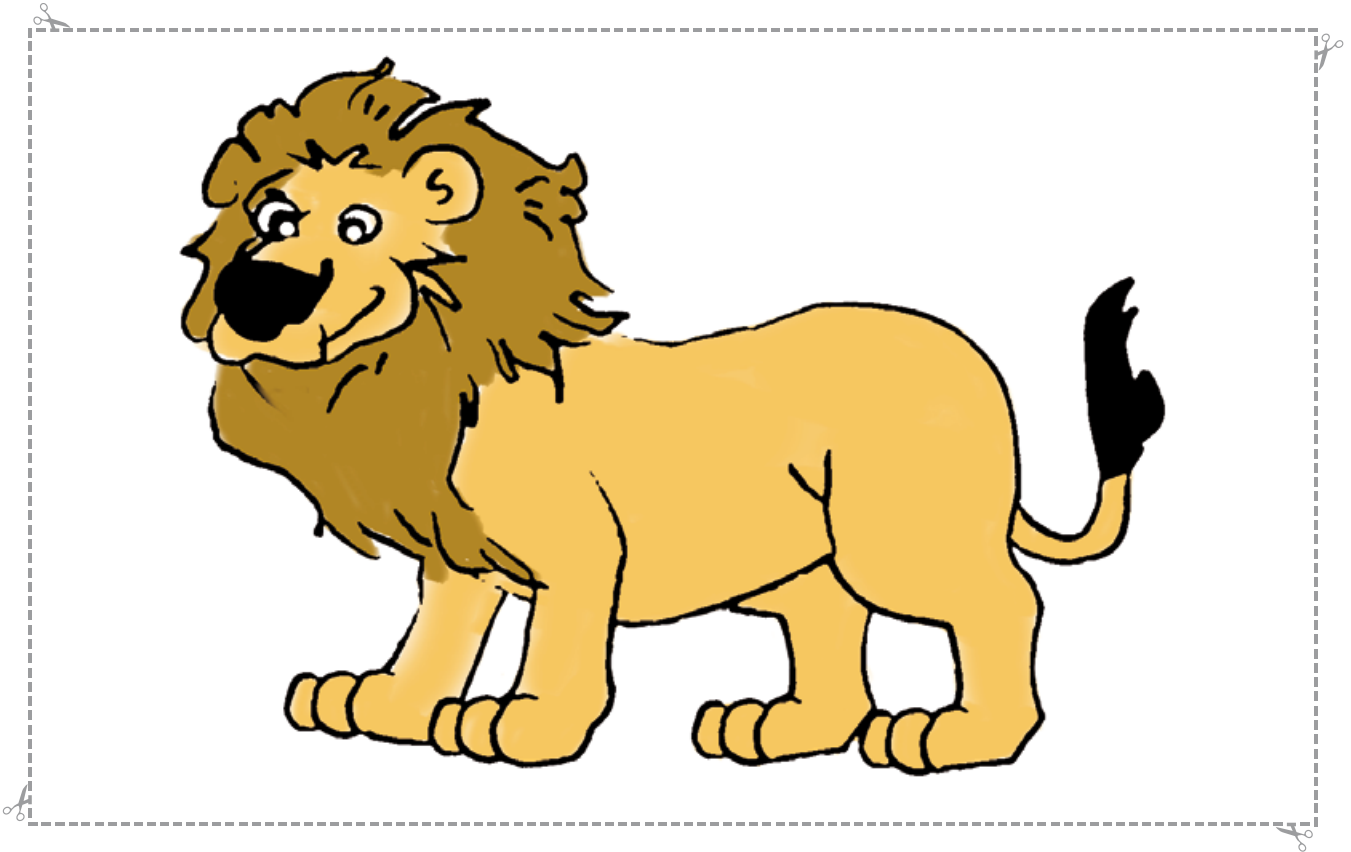

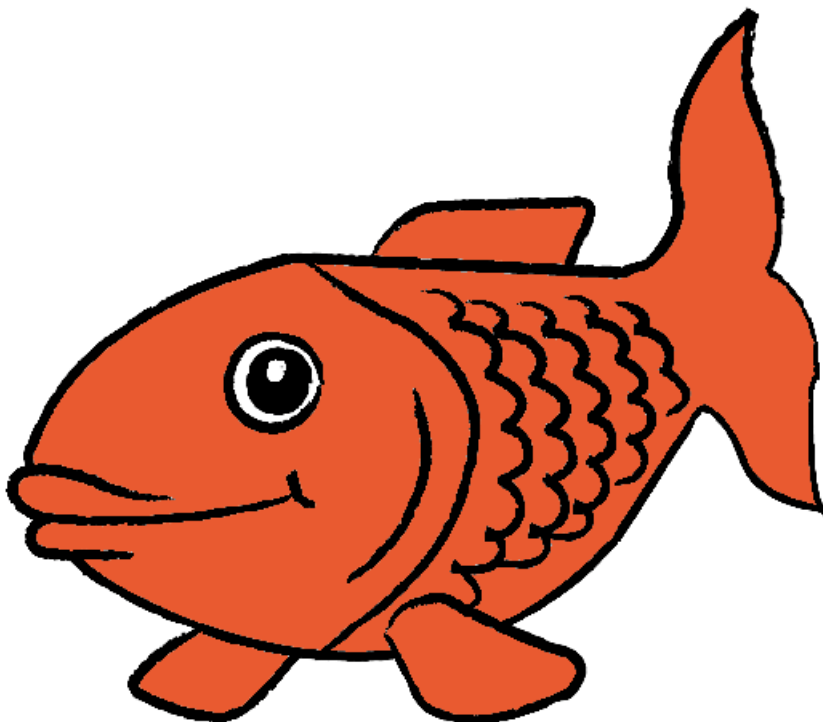
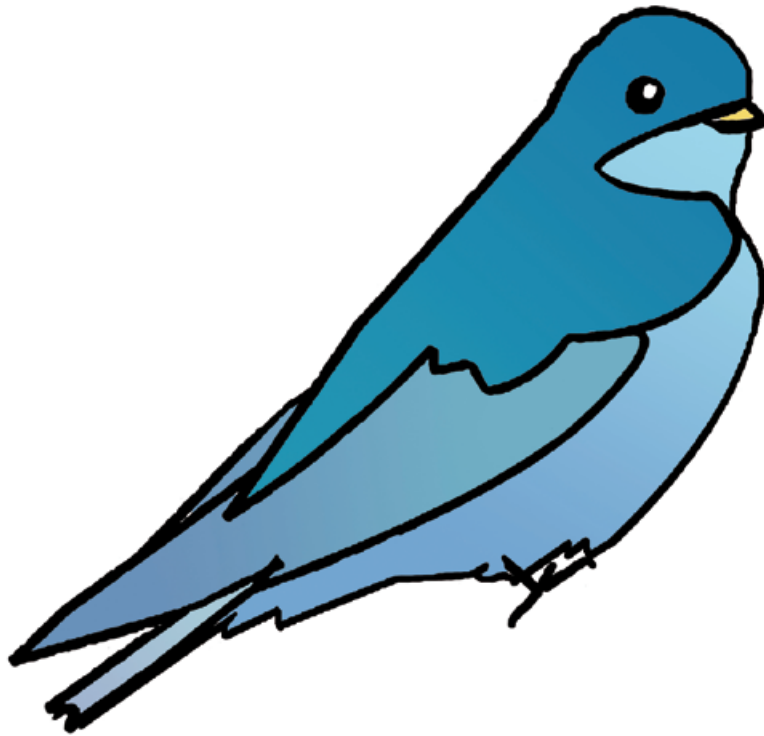

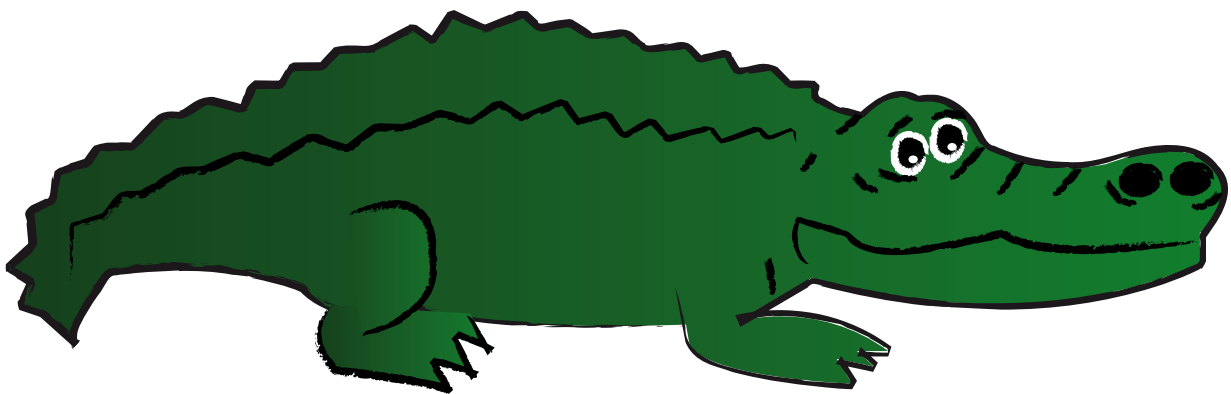
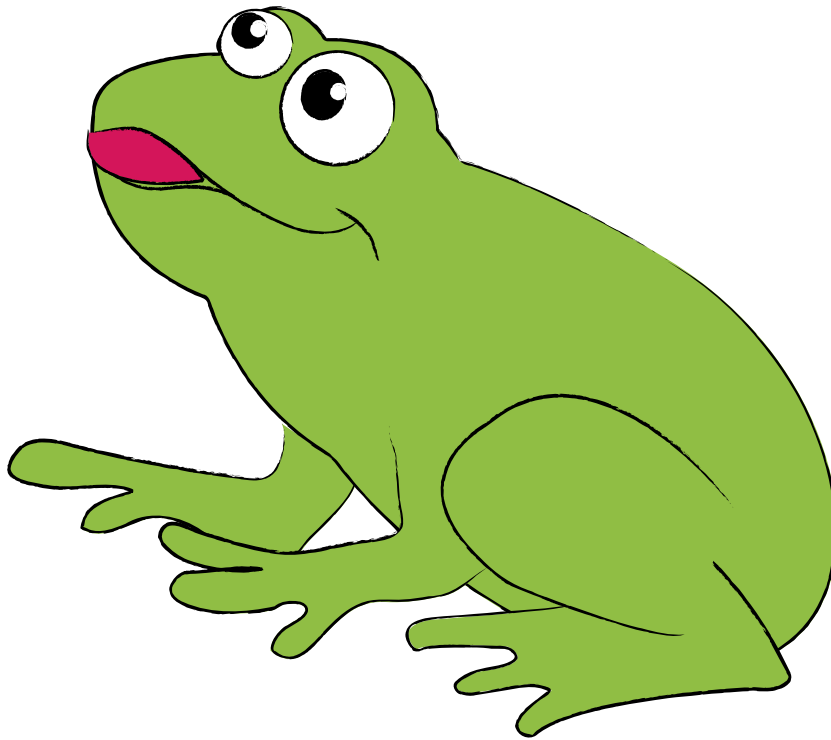

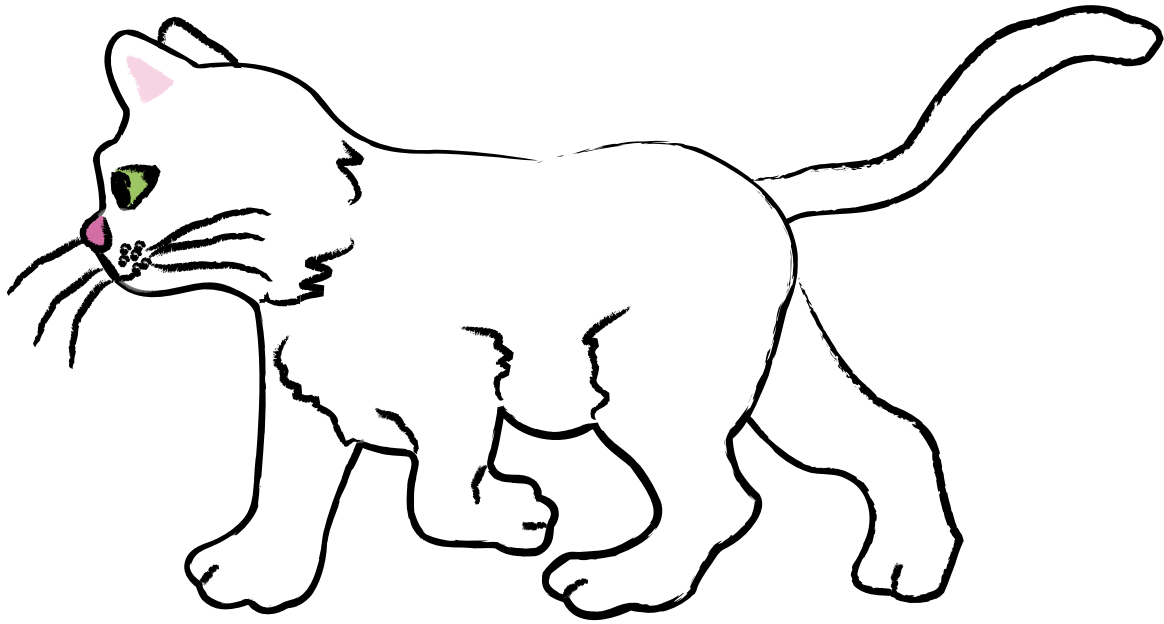

TIERE

Male die Tiere richtig an!

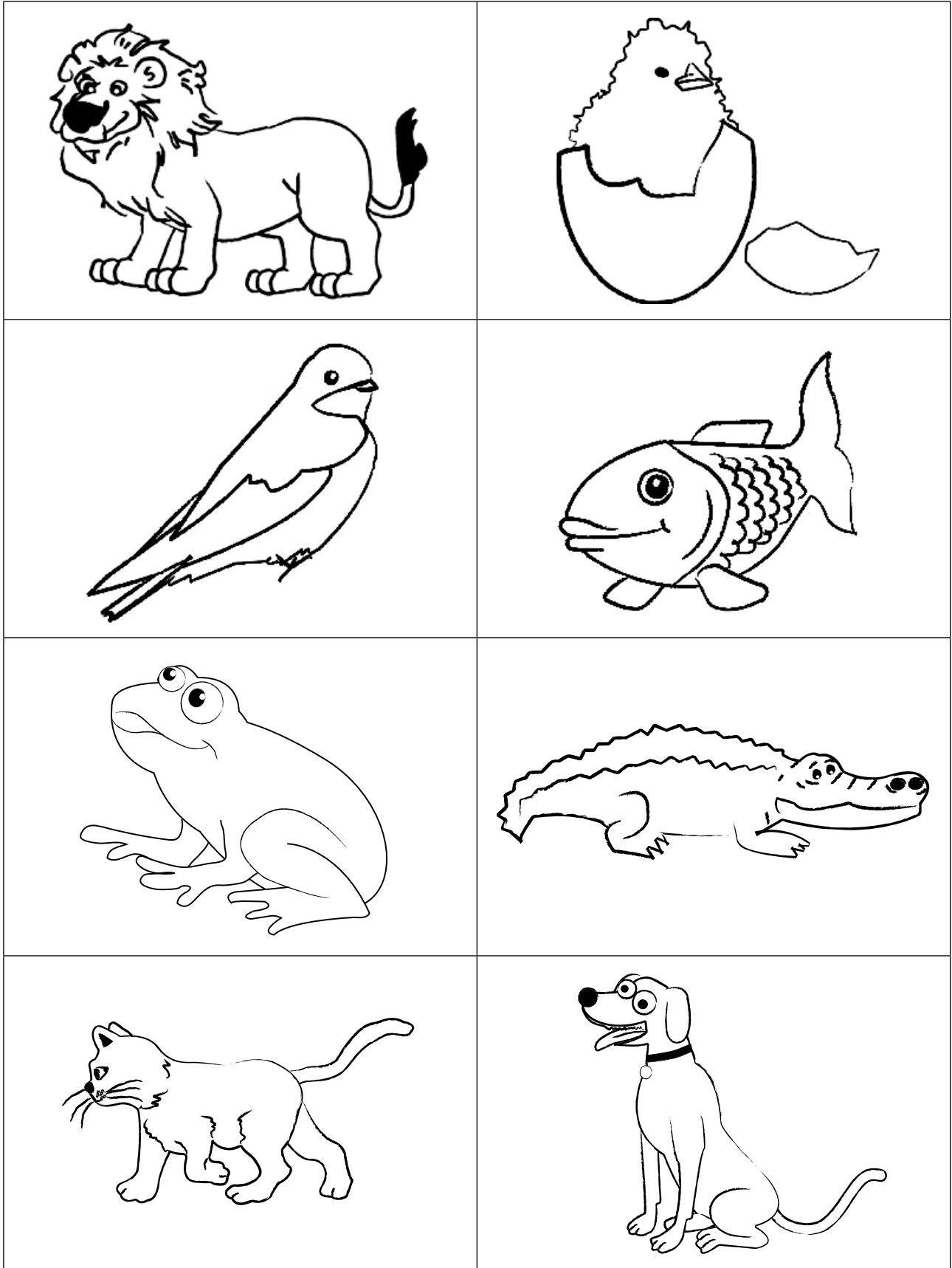

DAS TIERSPIEL

Si tu donnes la bonne réponse à la question, tu peux colorier l'animal en question.
Le premier à avoir colorié tous les animaux l'emporte.

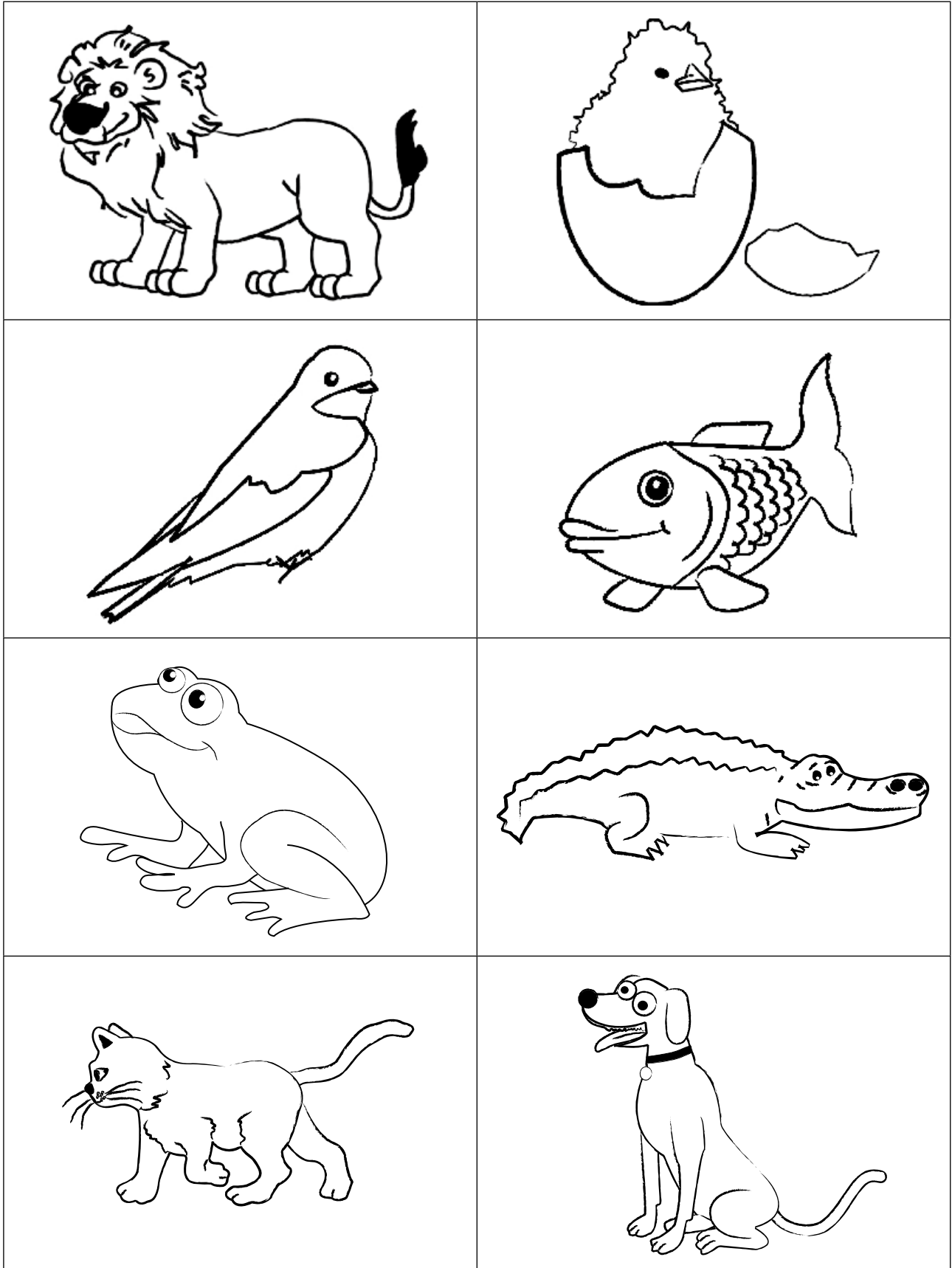

CARTES À DÉCOUPER

Règle du jeu: groupe de 4 élèves.

Tirer un animal et une couleur.

M: Ist der Frosch gelb?

E: Nein, der Frosch ist grün.

Si bonne réponse, colorier l'animal en question sur la fiche élève.

